



an LDI Spaces Company
Minneapolis, MN 55428
www.safcoproducts.com

Pneumatic Lab Stool with Backrest

Tabouret pneumatique pour le Laboratoire avec Dossier-lit
El Taburete neumático para el Laboratorio con el Respaldo

3430

ASSEMBLY INSTRUCTIONS

INSTRUCTIONS DE MONTAGE • INSTRUCCIONES DE ENSAMBLAJE

PRODUCT WARRANTY REGISTRATION is available online at: www.safcoproducts.com

L'INSCRIPTION POUR LA GARANTIE DU PRODUIT est disponible sur l'Internet : www.safcoproducts.com

EI REGISTRO PARA LA GARANTÍA DEL PRODUCTO está disponible en la Internet: www.safcoproducts.com

PARTS LIST / LISTE DES PIÈCES / LISTA DE PIEZAS

CODE / CODIGO	DESCRIPTION / DESCRIPTION / DESCRIPCIÓN	QTY. / QUANTITÉ / CANTIDAD	PART NO. / N° DE PIECE / NO. DE PIEZA
(A)	Caster / Roulettes / Ruedas	5	3430-25
(B)	Base / Base / Base	1	3430-04
(C)	Pump Assembly / L'Assemblée du cylindre / Asamblea del cilindro	1	3430-11
(D)	Support Bar / Bar du support / Barra de apoyo	1	3430-05
(E)	Seat Assembly / L'Assemblée du Siège / Asamblea del asiento	1	3430-02
(F)	Flat Washer / Rondelle / Arandela	1	3430-31
(G)	Knob / Bouton / Botón	2	3430-06
(H)	Bellows / Soufflets / Bramidos	1	3430-12
(I)	Backrest Assembly / L'Assemblée du Dossier-lit / Asamblea de Respaldo	1	3430-01

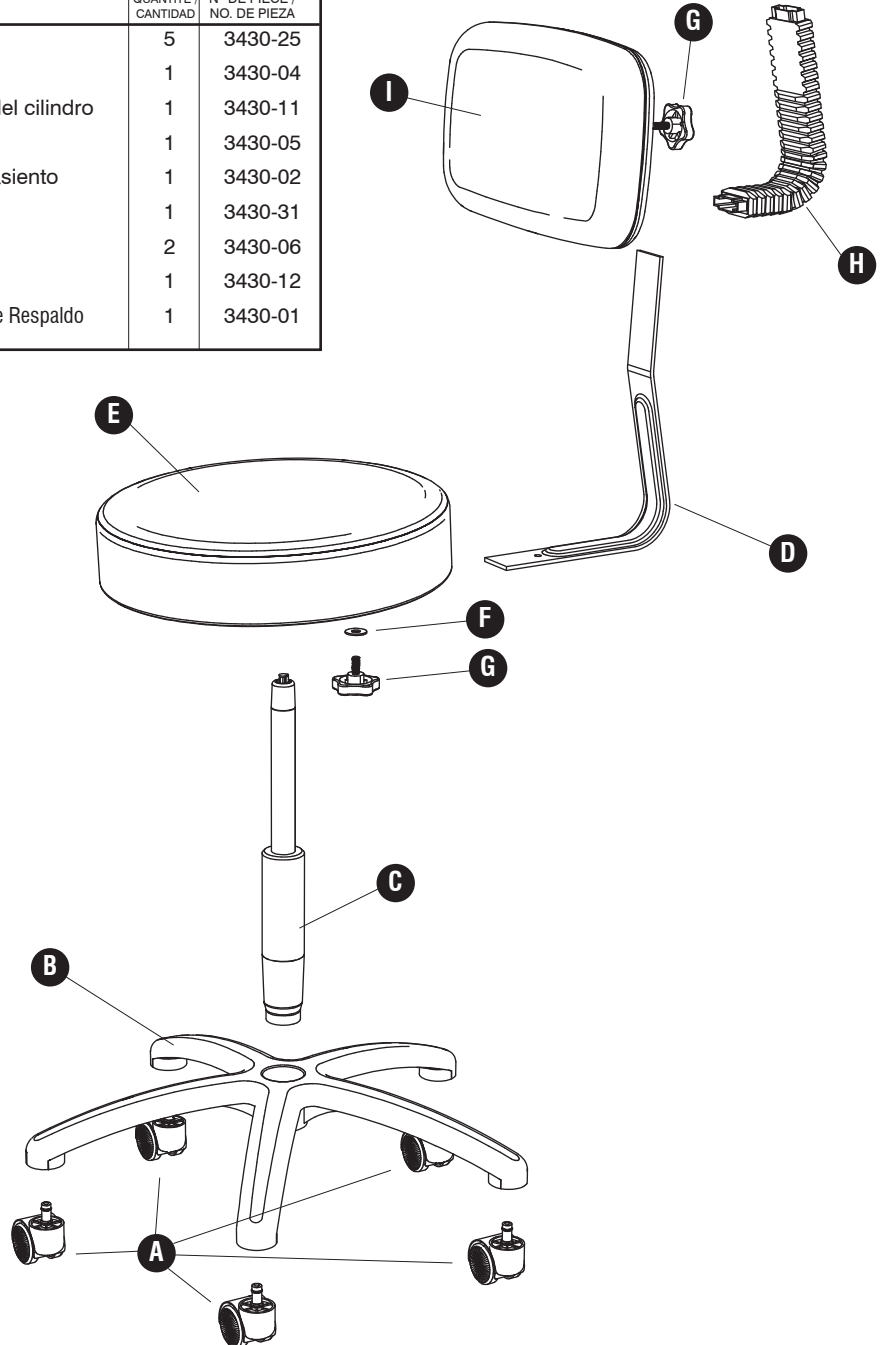

L'Assistance téléphonique à la clientèle Safco au 1-800-664-0042
de 8H00 à 16H30 (Heure centrale) (Opérateurs de langue anglaise)

Línea directa para el cliente de Safco 1-800-664-0042
de 8:00 AM a 4:30 PM (Hora Central) (Operadores que hablan inglés)

1 Snap Casters (A) into Base (B); insert Pump Assembly (C).

Casser net le Roulettes (A) dans la Base (B); insérer l'Assemblée du Cylindre (C).

Chasquee las Ruedas (A) en la Base (B); la inserción la Asamblea del Cilindro (C).

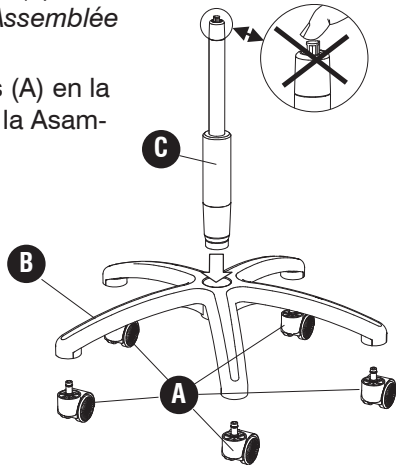

2 Insert Support Bar (D) into pocket in Seat Assembly (E); add Washer (F) and Knob (G).

Insérer le Bar du Support (D) dans la poche dans l'Assemblée du Siège (E); ajouter la Rondelle (F) et Bouton (G).

Inserte la Barra de Apoyo (D) en el bolsillo en la Asamblea del Asiento (E); agregue la Arandela (F) y Botón (G).

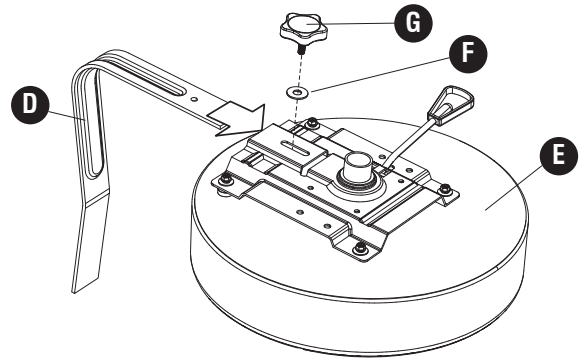

3 Slide Bellows (H) over Support Bar.

Glisser le Soufflet (H) sur le bar du Support.

Diapositiva los Bramidos (H) encima de la Barra de Apoyo.

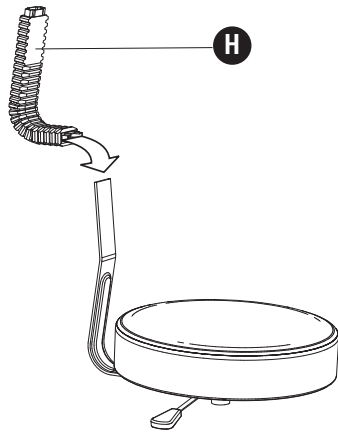

4 Slide Backrest Assembly (I) onto Support Bar, and secure with Knob (G).

Glisser l'Assemblée du Dossier-lit (I) sur le Bar du Support, et attacher avec le Bouton (G).

Resbale el Asamblea de Respaldo (I) hacia la Barra de Apoyo, y ate con el Botón (G).

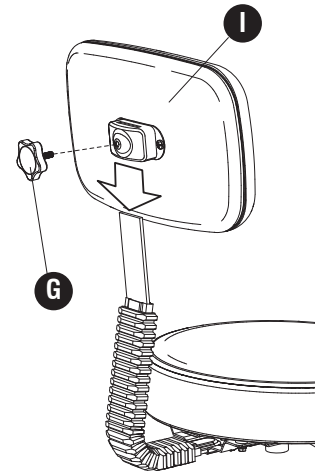

5 Place the Seat Assembly onto the Pump Assembly, and press down firmly.

Placer l'Assemblée du Siège sur l'Assemblée du Cylindre, et presse vers le bas fermement.

Posicione la Asamblea del Asiento hacia la Asamblea del Cilindro, y apriete firmemente abajo.

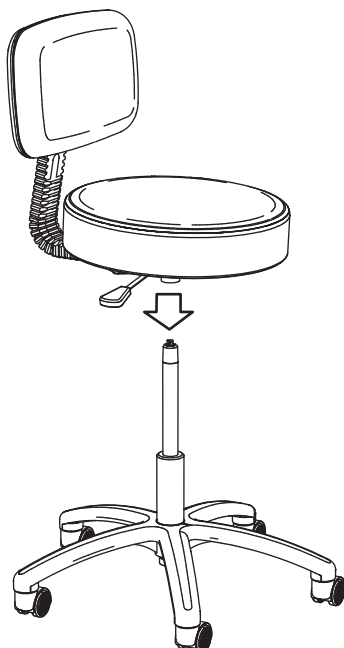

6 With your feet flat on the floor or on the Foot Ring, pull the lever on the Seat Mechanism to adjust the height so you feel NO pressure under the back of your thighs.

Poser vos pieds plat par terre ou sur le Pied Anneau, et tire le levier sur le Mécanisme du Siège pour ajuster la hauteur donc vous ne sentez AUCUNE pression sous le dos de vos cuisses.

Ponga sus pies en el suelo, o en el Pie el Anillo, y tira la palanca en el Mecanismo del Asiento ajustar la altura para que usted no sienta la presión bajo la parte de atrás de sus muslos.

