



## Instructions

If you are missing parts or have other concerns, please email [Lorell@sprich.com](mailto:Lorell@sprich.com) or fax: 404-472-9063.

Please provide the following information:

1. Full Name
2. Physical Address – Do not include P.O. Box as our carriers cannot deliver to a P.O. Boxes
3. Phone Number
4. Model Number
5. Part Number
6. Invoice #
7. Date of Purchase

**NOTE:** Our policy is to send all parts requests normal ground transportation, if your requirements are to have these parts via overnight/next day, please provide your designated carrier and account number. Replacement panels are not available. If damaged has occurred during shipment, please return the entire unit to place of purchase for credit and replacement. Original Invoice may be required.

## BEFORE YOU BEGIN:

Open, identify and count all parts prior to assembly. Lay out the parts on a non-abrasive surface such as carpet or blanket.

## Instructions

Veillez nous faire parvenir un courriel à [lorell@sprich.com](mailto:lorell@sprich.com) ou un fax à : 404-472-9063, s'il vous manque des pièces ou que vous éprouvez d'autres inquiétudes.

Veillez fournir l'information suivante :

1. Nom complet
2. Adresse physique – Ne donnez pas votre boîte postale car nos livreurs ne peuvent pas livrer à une boîte postale
3. Numéro de téléphone
  
4. Numéro de modèle
5. Numéro de pièce
6. # de facture
7. Date de l'achat

**NOTE:** Notre politique est de livrer toutes les demandes de pièces par la voie terrestre; prière de fournir le nom de votre transporteur ainsi que votre numéro de compte si vos exigences sont d'avoir ces pièces livrées pendant la nuit/le lendemain. Des panneaux de remplacement ne sont pas disponibles. Si des dommages sont survenus durant le transport, prière de retourner l'unité entière à l'endroit de l'achat pour un crédit et un remplacement. La facture originale peut être exigée.

## AVANT DE COMMENCER:

Ouvrez, identifiez et comptez toutes les pièces avant de procéder à l'assemblage. Disposez les pièces sur une surface non-abrasive telle un tapis ou une couverture.

## Instrucciones

Si le faltan partes o tiene alguna pregunta, escriba un mensaje de correo electrónico a [Lorell@sprich.com](mailto:Lorell@sprich.com) o envíe un fax al 404-472-9063.

Recuerde incluir la siguiente información:

1. Nombre completo
2. Domicilio. No incluye apartado postal debido a que nuestros distribuidores no pueden hacer entregas a un apartado postal.
3. Número telefónico
4. Número de modelo
5. Número de parte
6. No. de factura
7. Fecha de compra

**NOTA:** Nuestra política establece enviar todas las partes solicitadas vía terrestre. Si sus requisitos incluyen tener estas partes con un envío nocturno o al día siguiente, sírvase proporcionar su transportista asignado y número de cuenta. No se cuenta con tableros de repuesto. Si la unidad sufrió algún daño durante el envío, regrésela completa a donde la adquirió para que le reembolsen su pago y se la reemplacen. Se le podría solicitar su factura original.

## ANTES DE INICIAR:

Abra, identifique y cuente todas las partes antes del ensamble. Coloque todas las partes en una superficie no abrasiva, como una alfombra o sábana.

Carefully unpack all parts and identify them with parts list before attempting to assemble.

**IMPORTANT: DO NOT TIGHTEN ALL SCREWS UNTIL YOU HAVE COMPLETED ASSEMBLY.**

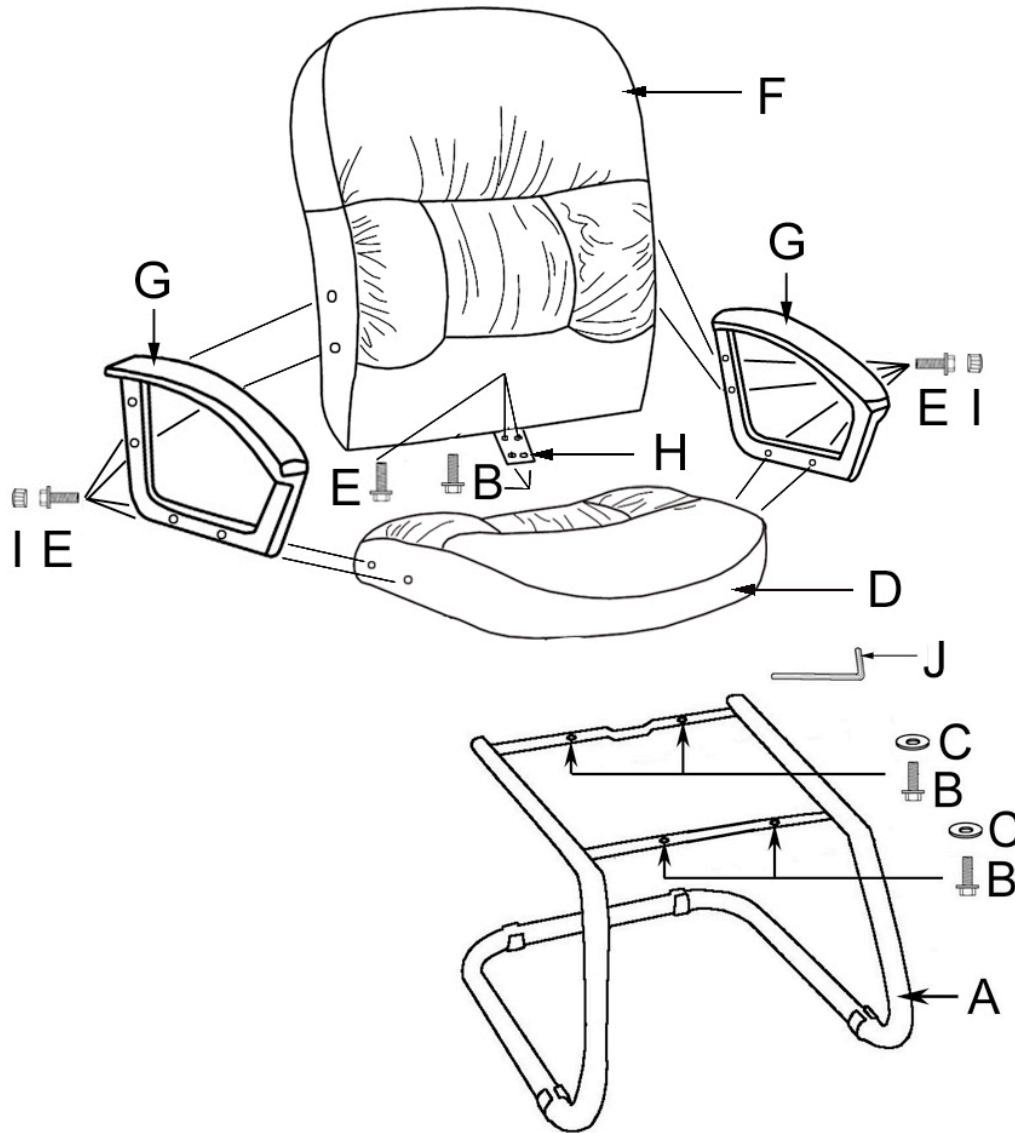

1. Attach BACK CUSHION (F) to SEAT CUSHION (D) by positioning BACK SUPPORT PLATE (H) with 2 SCREWS (E) and 2 SCREWS (B).
2. Attach left and right ARMRESTS (G) by inserting 4 SCREWS (E) through each ARMREST (G) and into left and right side of BACK CUSHION (F) and SEAT CUSHION (D) USING ALLEN KEY (J). Then place 8 CAPS (I) onto armrest holes.
3. Attach the pre-assembled seat unit to STEEL FRAME (A) by using 4 SCREWS (B) and 4 FLAT WASHERS (C).
4. Be sure that all the screws are fully tightened before using.

*Parts List*

<i>Description</i>	<i>Quantity</i>
A. STEEL FRAME	1
B. SCREWS( $\Phi$ 1/4"X 1-1/4")	6
C. FLAT WASHERS	4
D. SEAT CUSHION	1
E. SCREWS( $\Phi$ 1/4"X 1")	10
F. BACK CUSHION	1
G. ARMRESTS (L&R)	2
H. BACK SUPPROT PLATE	1
I. CAPS	8
J. ALLEN KEY	1

## Instructions d'assemblage

Déballez soigneusement toutes les pièces et identifiez-les à l'aide de la liste de matériel avant d'entreprendre l'assemblage.

**IMPORTANT : NE SERREZ PAS TOUTES LES VIS TANT QUE VOUS N'AVEZ PAS COMPLÉTÉ L'ASSEMBLAGE.**

1. Attachez le COUSSIN DU DOSSIER (F) au COUSSIN DU SIÈGE (D) en installant la PLAQUE DE SUPPORT DU DOSSIER (H) à l'aide de 2 VIS (E) et de 2 VIS (B).
2. Attachez les ACCOUDOIRS (G) de gauche et de droite en insérant 4 VIS (E) à travers chaque ACCOUDOIR (G) et dans le côté gauche et le côté droit du COUSSIN DU DOSSIER (F) et du COUSSIN DU SIÈGE (D) en UTILISANT UNE CLÉ ALLEN (J). Ensuite, mettez 8 CAPUCHONS (I) dans les trous des accoudoirs.
3. Attachez l'unité pré-assemblée du siège au CHÂSSIS EN ACIER (A) en utilisant 4 VIS (B) et 4 RONDELLES PLATES (C).
4. Assurez-vous que toutes les vis sont parfaitement serrées avant l'usage.

## Instrucciones de ensamble

Desempaque con cuidado todas las partes e identifíquelas con la lista de partes antes de comenzar el ensamble.

**IMPORTANTE: NO APRIETE LAS TUERCAS Y LOS TORNILLOS HASTA QUE HAYA TERMINADO EL ENSAMBLE.**

1. Una el COJÍN DEL RESPALDO (F) al COJÍN DEL ASIENTO (D) uniendo la PLACA DE SOPORTE DEL RESPALDO (H) con 2 TORNILLOS (E) y 2 TORNILLOS (B).
2. Una los DESCANSABRAZOS (G) izquierdo y derecho insertando 4 TORNILLOS (E) a través de cada DESCANSABRAZOS (G) y al lado izquierdo y derecho del COJÍN DEL RESPALDO (F) y del COJÍN DEL ASIENTO (D) utilizando la LLAVE ALLEN (J). A continuación coloque las 8 TAPAS (I) en los orificios de los descansabrazos.
3. Inserte la unidad del asiento previamente ensamblada en el MARCO DE ACERO (A) utilizando 4 TORNILLOS (B) y 4 ARANDELAS PLANAS (C).
4. Asegúrese de que todos los tornillos estén bien apretados antes de utilizar la silla.

## Liste de Matériel

Description	Quantité
A. CHÂSSIS EN ACIER	1
B. VIS ( $\Phi 1/4$ "X 1-1/4")	6
C. RONDELLES PLATES	4
D. COUSSIN DU SIÈGE	1
E. VIS ( $\Phi 1/4$ "X 1")	10
F. COUSSIN DU DOSSIER	1
G. ACCOUDOIRS (G&D)	2
H. PLAQUE DE SUPPORT DU DOSSIER	1
I. CAPUCHONS	8
J. CLÉ ALLEN	1

## Lista de partes

Descripción	Cantidad
A. MARCO DE ACERO	1
B. TORNILLOS ( $\Phi 1/4$ "X 1-1/4")	6
C. ARANDELAS PLANAS	4
D. COJÍN DEL ASIENTO	1
E. TORNILLOS ( $\Phi 1/4$ "X 1")	10
F. COJÍN DEL RESPALDO	1
G. DESCANSABRAZOS (I&D)	2
H. PLACA DE SOPORTE DEL RESPALDO	1
I. TAPAS	8
J. LLAVE ALLEN	1