

ASSEMBLY INSTRUCTIONS
INSTRUCTIONS DE MONTAGE
INSTRUCCIONES DE ENSAMBLAJE

3094

Two 18-Tube Roll Files

Deux cabinets pour les schémas directeurs roulés de 18 tubes

Dos gabinetes para los cianotipos enrollados de 18 tubos

3095

Two 32-Tube Roll Files

Deux cabinets pour les schémas directeurs roulés de 32 tubes

Dos gabinetes para los cianotipos enrollados de 32 tubos

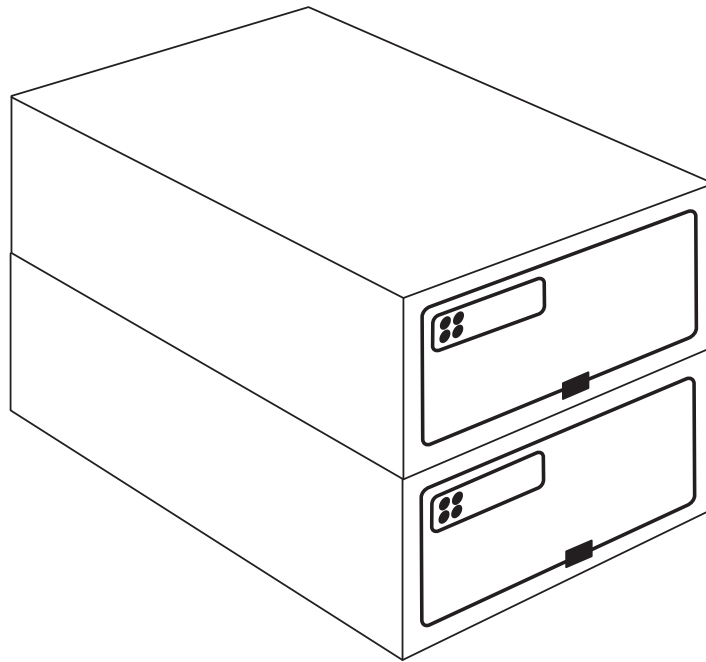

PRODUCT WARRANTY REGISTRATION is available online at: www.safcoproducts.com

• L'INSCRIPTION POUR LA GARANTIE DU PRODUIT est disponible sur l'Internet : www.safcoproducts.com

• EI REGISTRO PARA LA GARANTÍA DEL PRODUCTO está disponible en la Internet: www.safcoproducts.com

For questions or concerns, please call **1-800-664-0042**
available Monday-Friday 7:00 AM to 6:00 PM (Central Time) (English-speaking operators)



Si vous avez des questions pour poser ou les préoccupations
pour exprimer, connecter **au 1-800-664-0042**
de 7H00 à 18H00 (Heure centrale) (Opérateurs de langue anglaise)

Si usted tiene preguntas o preocupaciones,
por favor llame **1-800-664-0042**
de 7:00 AM a 6:00 PM (Hora Central) (Operadores que hablan inglés)

Parts List / Liste des Pièces / Lista de Piezas

Code/ Código	DESCRIPTION / DESCRIPTION / DESCRIPCIÓN	Qty./ Qté/ Cant.	Part No./ N° de Pièce / No. de Pieza
(A)	Shell / Enveloppe / Módulo	2	3094-01
(B)	Tube / Tube / Tubo		
	for / pour / para 3094	36	3094-30
	for / pour / para 3095	64	3095-30

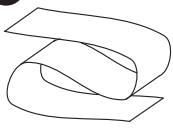
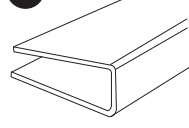
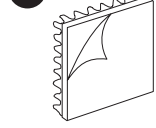
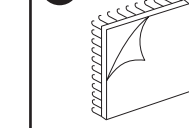
Hardware Pack / Paquet Matériel / Paquete Material: 9990

C 	D 	E 	F 	G 
Tape Ruban Cinta Qty. / Qté. / Cant. 2 9517	Plastic Channel Rainure plastique Perfil plástico Qty. / Qté. / Cant. 2 3094-63	Loop Fastener Boucle fermeture Cierre de bucle Qty. / Qté. / Cant. 5 9516	Hook Fastener Crochet fermeture Cierre de gancho Qty. / Qté. / Cant. 5 9515	Reinforcement Board Renforcement bord Refuerzo de tablón Qty. / Qté. / Cant. 4 3094-65

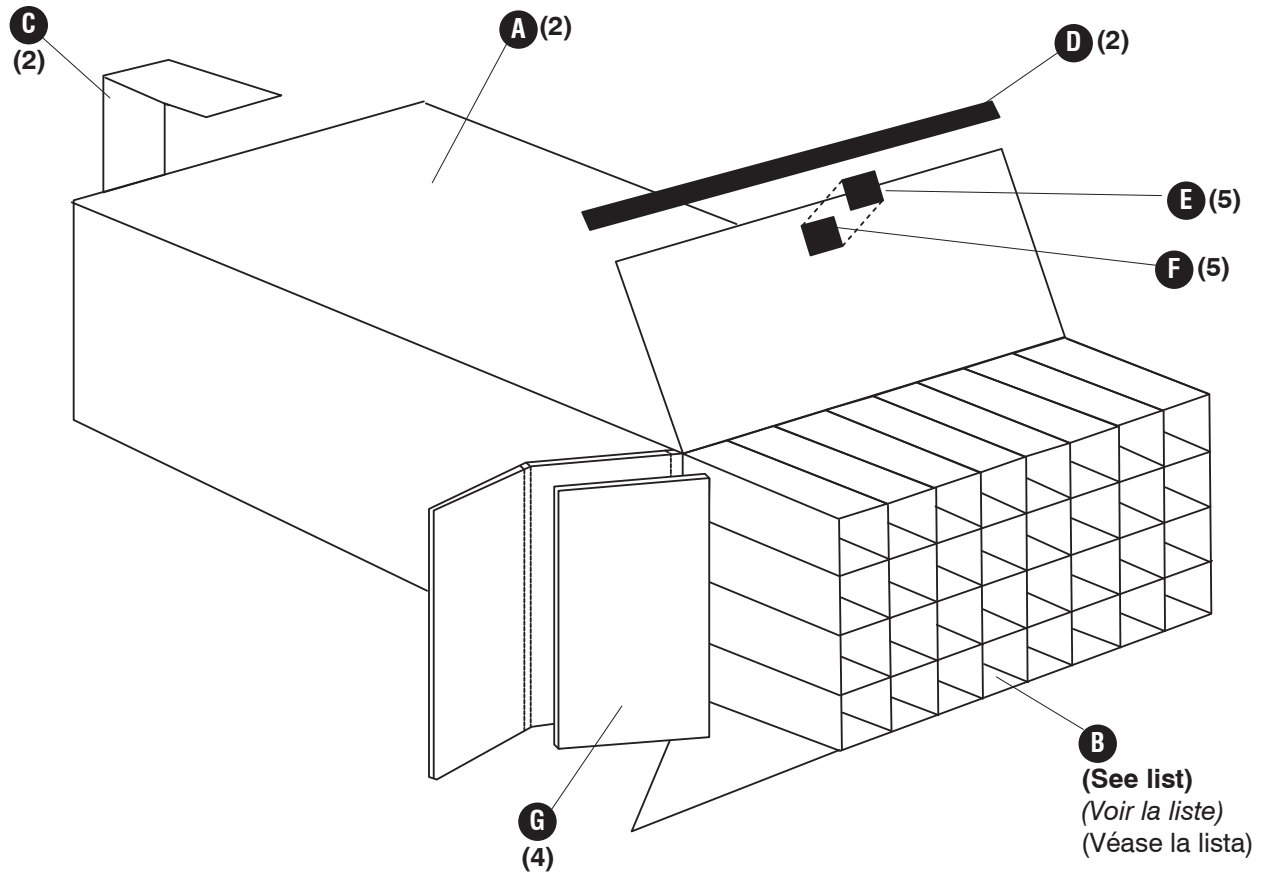

1

C

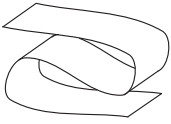

A

Back of unit (non-printed end)
Retour d'unité (extrémité non imprimé)
Trasera de la unidad (el extremo sin impresión)

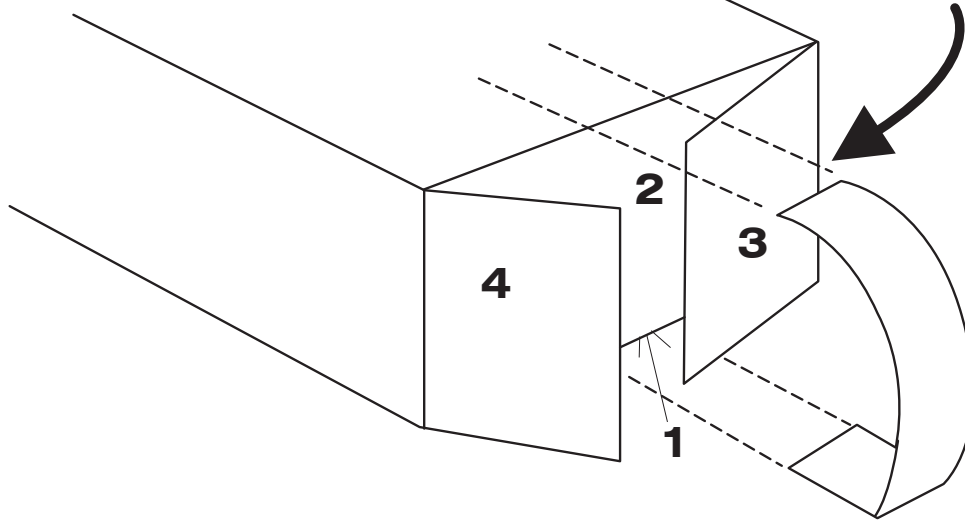

C

To assemble outer shell: Square up unit. Fold in end flaps 1, 2, 3 and 4 in that order. Moisten tape and apply to seam.
Pour assembler enveloppe extérieure: Carrés jusqu'à l'unité. Replier les pattes d'extrémité 1, 2, 3 et 4 dans cet ordre. Mouiller bande et s'appliquent à la couture.
Para montar el módulo exterior: Cuadrados hasta de la unidad. Dobla el extremo colgajos 1, 2, 3 y 4 en ese orden. Humedezca la cinta y se aplican a la costura.

2

G

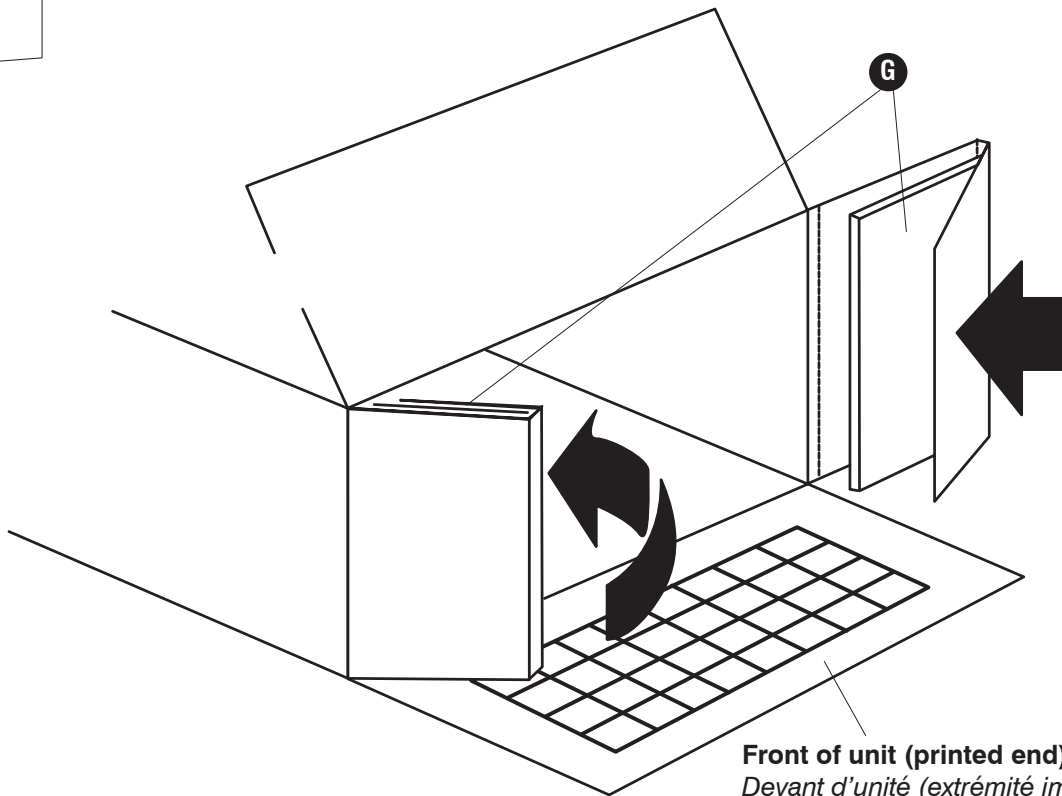
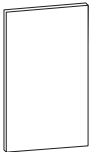

Front of unit (printed end)
Devant d'unité (extrémité imprimé)
Frente de la unidad (el extremo con impresión)

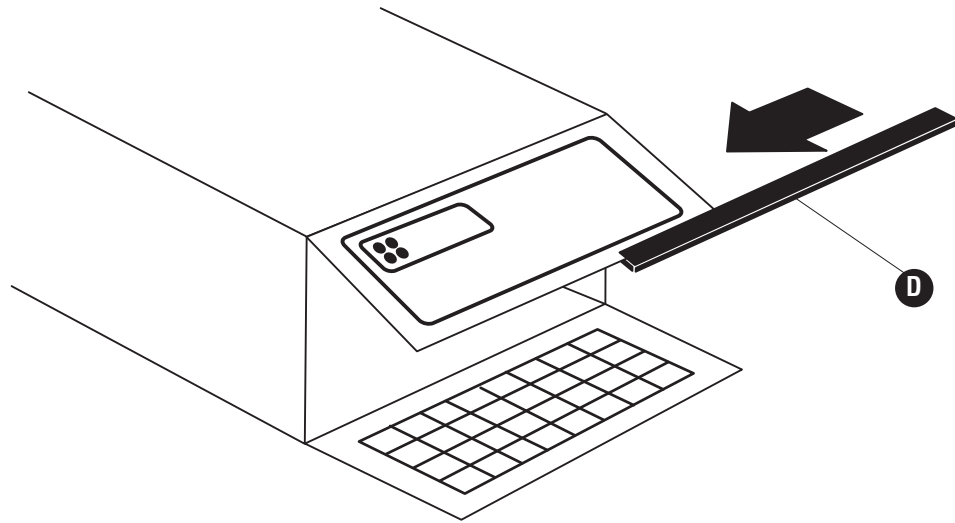
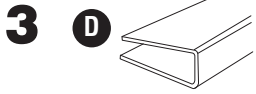

4 **On flat surface: Back fold tubes in half (in both directions). Tubes must be perfectly square before insertion into shell.**

Sur une surface plane: Plier les tubes dans la moitié (dans les deux directions). Tubes doivent être parfaitement carré avant l'insertion dans l'enveloppe.
 Sobre una superficie plana: Doble los tubos en la mitad (en ambas direcciones). Los tubos deben ser perfectamente cuadrada antes de la inserción en la cáscara.

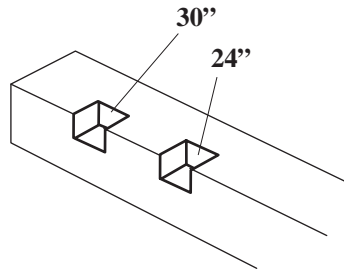
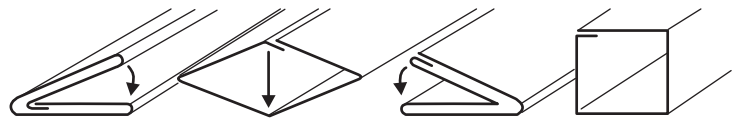

Special Feature:

Roll file tube length adjustment: Depth of tube may be changed by pressing in desired depth tab on each side of tube. (Tube end with adjustment tabs must be toward back of shell)

Particularité:

Tube de réglage de la longueur: Profondeur du tube mai être modifié en appuyant sur l'onglet désiré de chaque côté du tube. (Extrémité du tube avec des onglets de réglage doit être vers l'arrière de l'enveloppe)

Característica especial:

Ajuste de la longitud del tubo: Profundidad del tubo se puede cambiar presionando hacia abajo en la pestaña de cada lado del tubo. (Extremo del tubo con pestañas se debe establecer hacia la parte posterior del módulo)

CAUTION: Tube adjustment tabs must be toward back of unit...see Special Feature before proceeding.

Installing tubes into shell: Lay shell on flat surface. Insert tubes across bottom, with glue joints rotated as shown. Repeat on remaining rows.

ATTENTION: les onglets réglage du tube doit être vers l'arrière de l'unité ... voir particularité avant de poursuivre.
Installation de tubes dans l'enveloppe: Placez l'enveloppe sur surface plane. Insérer des tubes partout en bas, avec des joints de colle rotation, comme indiqué. Répéter l'opération sur les lignes restantes.

PRECAUCIÓN: Las pestañas de ajuste debe ser hacia la parte posterior de la unidad de ... ver Característica especial antes de proceder.

Instalación de tubos en el módulo: Coloque el módulo sobre una superficie plana. Inserte los tubos en la parte inferior, con las juntas de cola de rotación como se muestra. Repita en las filas restantes.

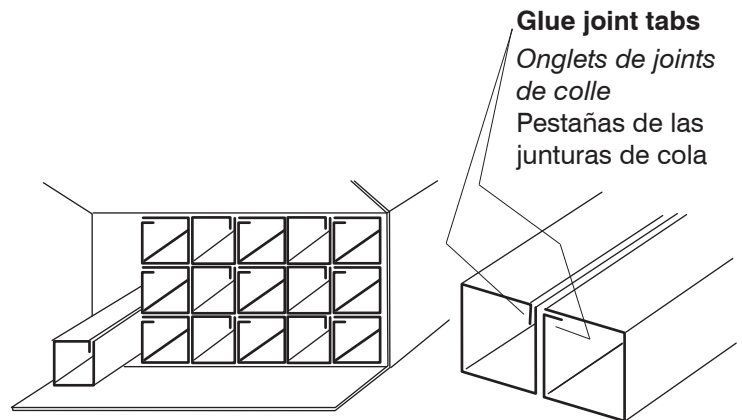

5

E

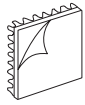

F

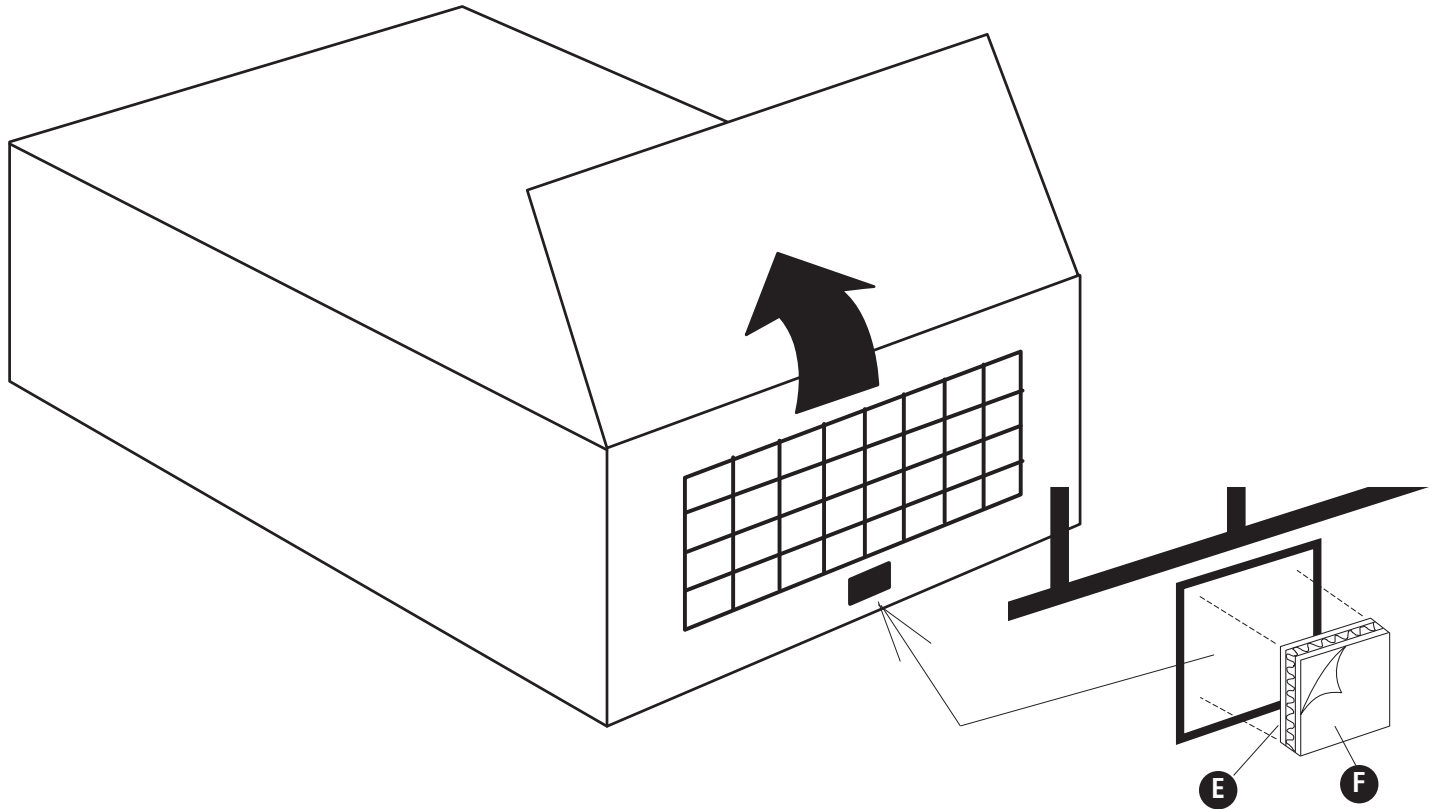
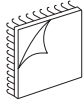

6

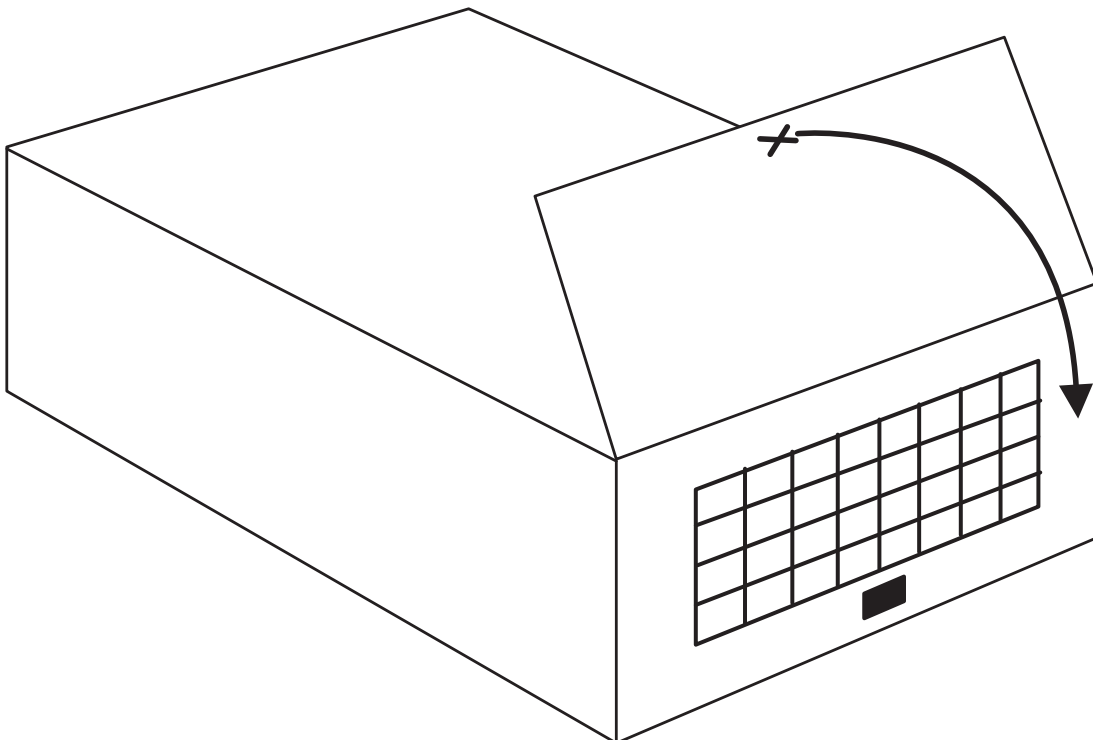

Close lid on exposed sticky surface. Rub firmly. Peel apart and rub both sides.

Fermer le couvercle sur la surface collante exposés. Frottez fermement. Séparer et se frotter les deux côtés.

Cierre la tapa en la superficie pegajosa expuestos. Frota con firmeza. Separe y frote ambos lados.

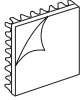
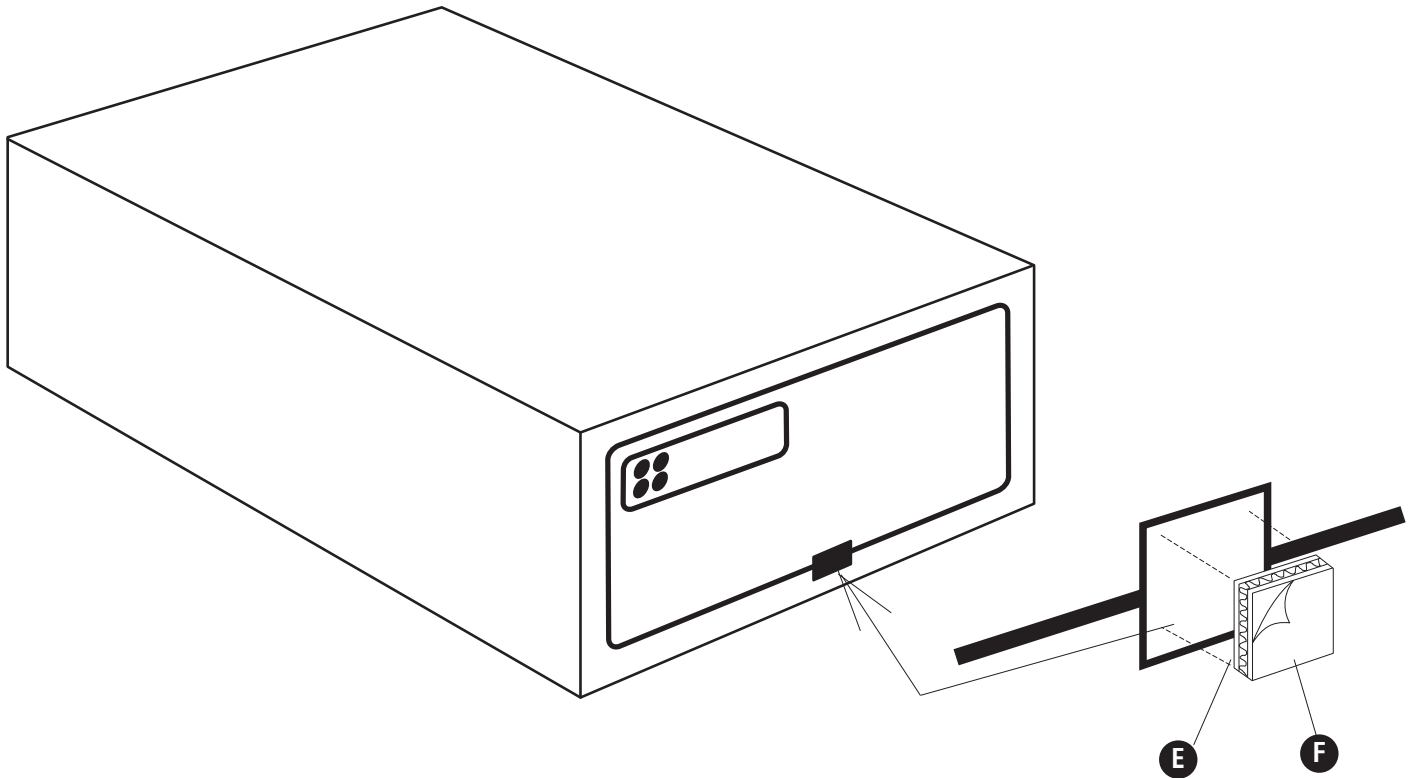
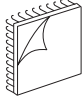
7**E****F**

Read steps 8, 9 and 10 before continuing.

Lisez les étapes 8, 9 et 10 avant de poursuivre.

Leer los pasos 8, 9 y 10 antes de continuar.

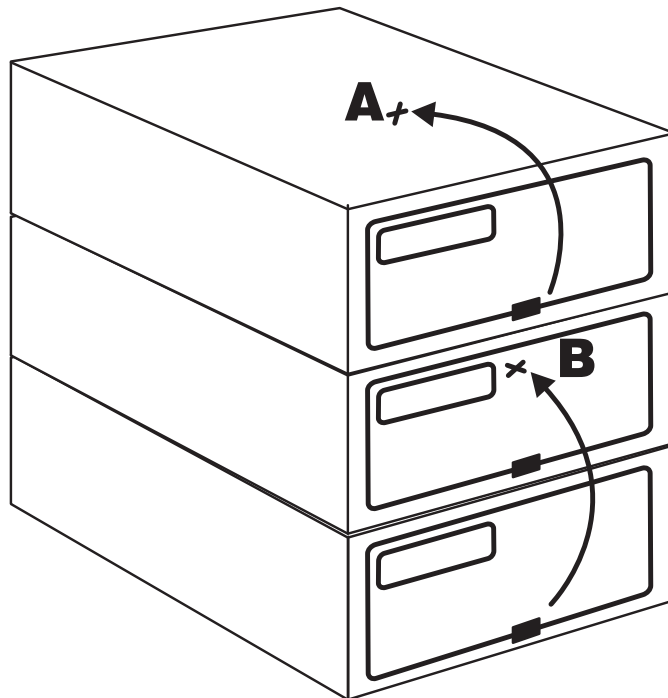
8

Recommended position: To hold the doors open, fully open the door to the top of the unit (A) or to the front of the unit above (B) and press the sticky surface against the appropriate panel; peel apart the fasteners and rub both sides.

Position recommandée: Pour garder les portes ouvertes, ouvrir complètement la porte au dessus de l'appareil (A) ou à l'avant de l'unité supérieure (B) et appuyez sur la surface collante contre le panneau approprié; Séparer et se frotter les deux côtés.

Posición recomendada: Para mantener las puertas abiertas, totalmente abierta la puerta a la parte superior de la unidad (A) o en la parte delantera de la unidad (B) y presiona la superficie adhesiva contra el panel adecuado. Frota con firmeza. Separe y frote ambos lados.

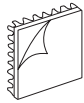
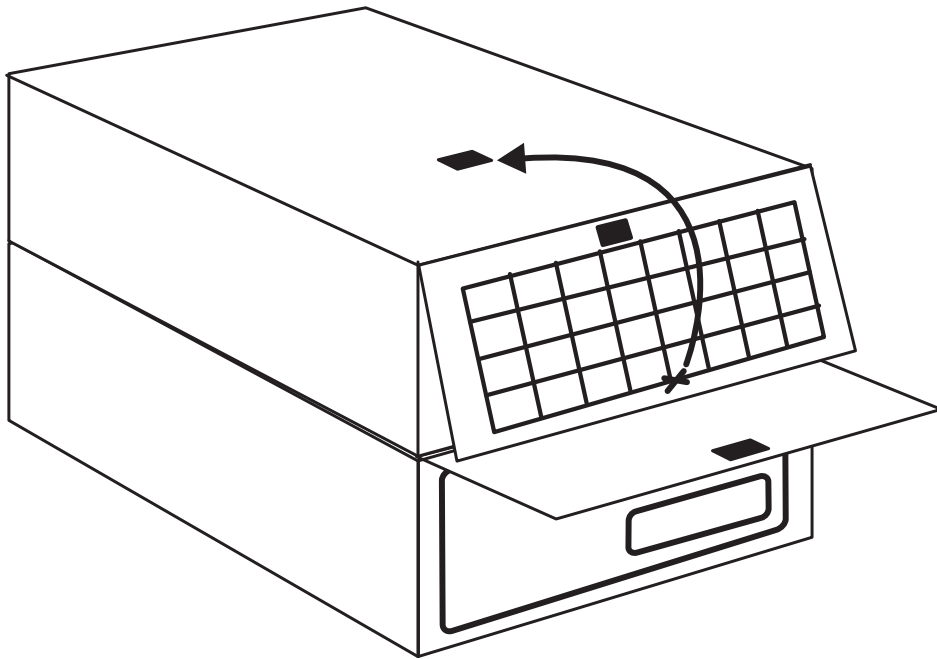
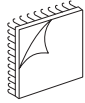
9**E****F**

Optional position: (Turn unit over). To hold door open (no units on top) peel backing off one side of hook-and-loop sandwich and place in square on top of unit; rub down. Peel backing from other side of sandwich and open inner flap to top; rub down and separate.

Facultatif position: (Tourner l'unité). Pour tenir la porte ouverte (pas d'unités sur le dessus), enlever le revêtement d'un côté du crochet et boucle en sandwich et le placer dans le carré sur le dessus de l'unité; frotter. Enlevez le revêtement de l'autre côté du sandwich et ouvrez le rabat intérieur vers le haut; frotter et séparer.

Posición opcional: (vuelta a la unidad). Para mantener la puerta abierta (sin unidades en la parte superior), quite la cubierta de un lado del sándwich de gancho y bucle en el cuadrado en la parte superior de la unidad; frote hacia abajo. Quite la cubierta del otro lado del sándwich y abra la tapa interior a la parte

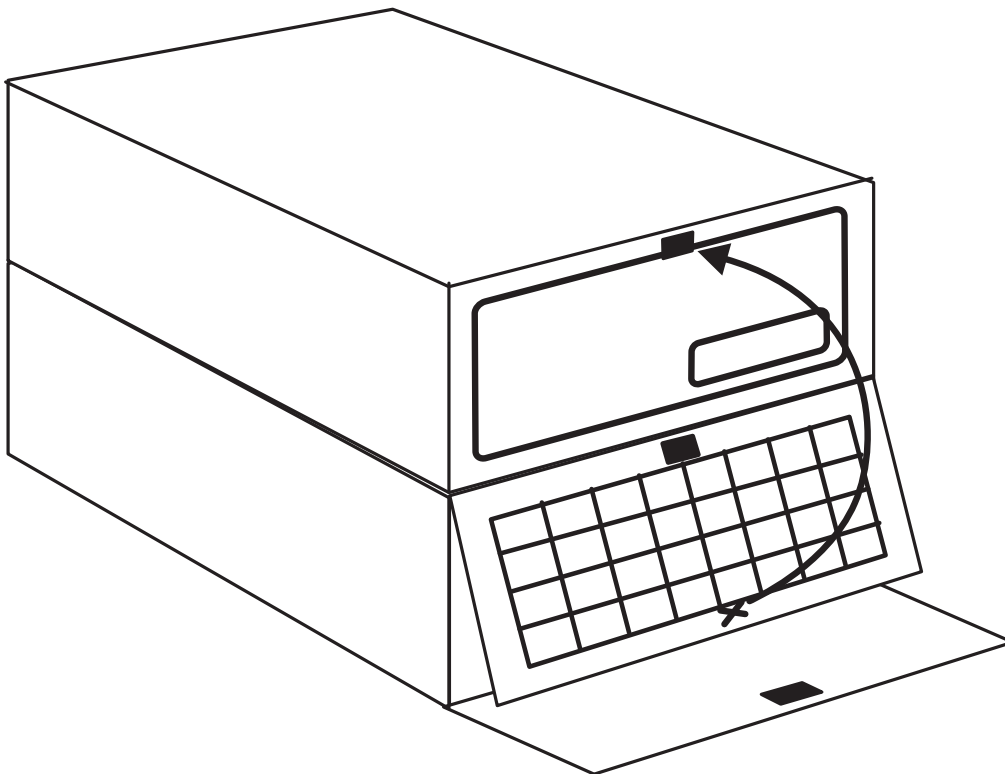

To hold door open when units are stacked: Peel backing of hook-and-loop sandwich from square of upper unit. Open inner flap and press onto exposed square; rub down and separate.

Pour garder la porte ouverte lorsque les unités sont empilées: enlever le revêtement d'un côté du crochet et boucle en sandwich dans le carré de l'unité supérieure. Ouvrez le rabat intérieur et appuyez sur le carré exposée; frotter et séparer.

Para mantener la puerta abierta cuando se apilan las unidades: quite la cubierta de un lado del sándwich de gancho y bucle del cuadrado de la unidad superior. Abra la tapa interior y presiona en el cuadrado expuesto. Frote hacia abajo y separe.