

PARTS LIST

LETTER CODE	DESCRIPTION	Model 4100 QTY.	Model 4110 QTY.	Model 4120 QTY.	PART NO.
(A)	38" GridWall™ Back Panel	1			4130-01
(B)	51" GridWall™ Back Panel		1		4133-01
(C)	64" GridWall™ Back Panel			1	4136-01
(D)	Panel Hanger	2	2	2	4144-02
(E)	Star Washer	2	2	2	4144-06
(F)	Retaining Pin	2	2	2	4144-03
(G)	Flat Washer	2	2	2	4144-05
(H)	Knob	2	2	2	4144-04BL
(I)	Screw	2	2	2	4144-07
(J)	Letter Tray	2	2	2	4140-01
(K)	Binder Bin	1	1	2	4141-01
(L)	2-Foot Shelf	1	1	1	4143-01
(M)	Base (2-Slot Sorter)	1	2	3	4142-02
(N)	Divider (2-Slot Sorter)	2	4	6	4142-03

TOOLS REQUIRED: SMALL PHILLIPS SCREWDRIVER

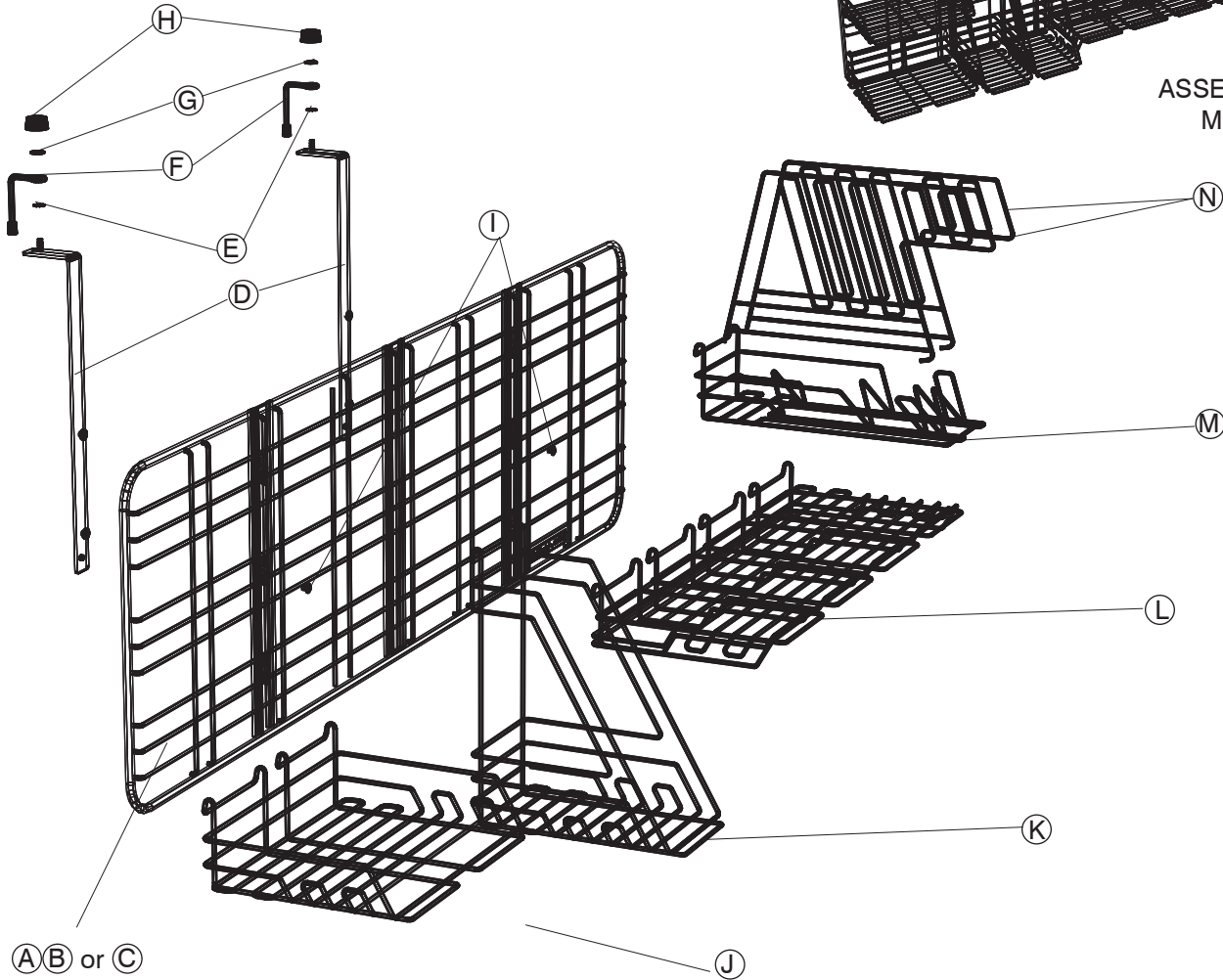

MOUNTING OPTIONS

Models 4100, 4110 & 4120 come complete to mount on any panel system. For wall mounting see below:

TO MOUNT DIRECTLY TO WALL: Since wall surfaces vary greatly, use fasteners appropriate to the type of wall, and adequate to support the expected loaded weight of the system. Fasteners must be purchased separately from a hardware store.

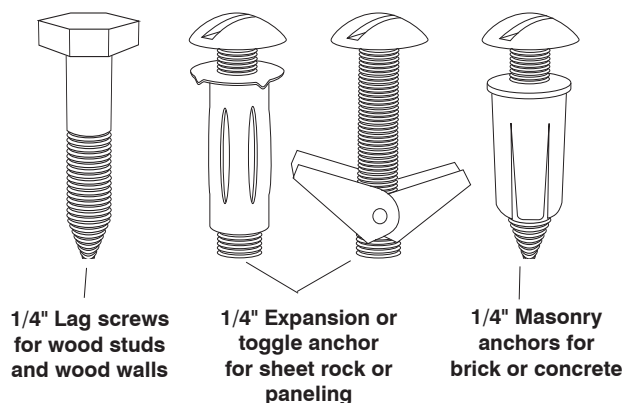

- 1** Assemble a (E) Star Washer, a (F) Retaining Pin, a (G) Flat Washer and a (H) Knob to each (D) Panel Hanger, as shown.

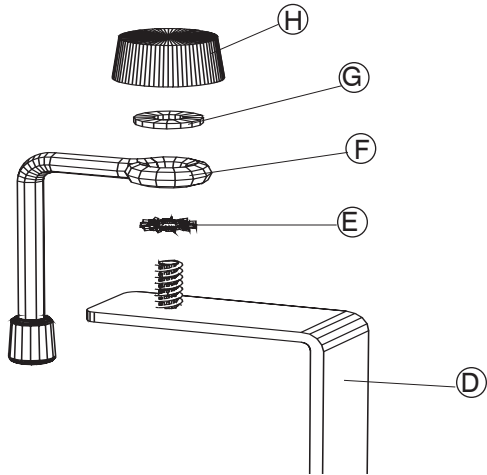

- 2** Hang the Panel Hangers over the office panel, spacing them apart to match the spacing between the keyholes in the GridWall™ Back Panel.

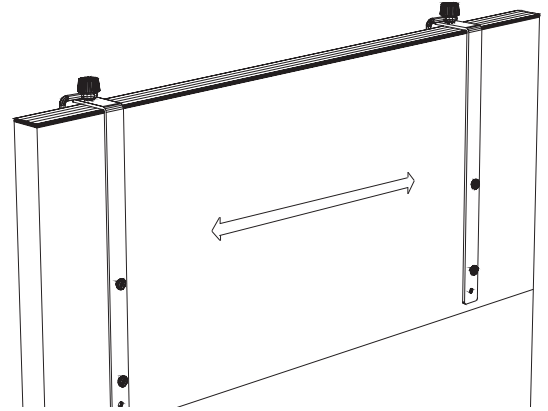

- 3** Turn the Retaining Pin until the office panel is held snugly between the Retaining Pin and the Panel Hanger; tighten the Knob (finger-tight only!).

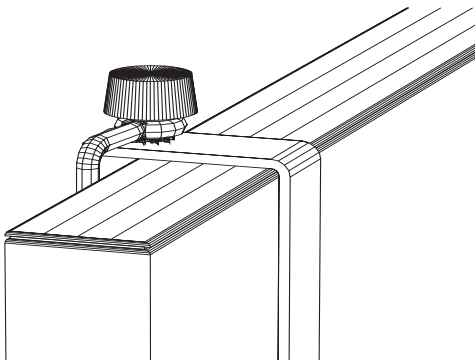

- 4** Slide the keyholes in the GridWall™ Back Panel over the studs on the Panel Hangers, then slide the Back Panel down securely. (Note: the GridWall™ Back Panel may be mounted at one of three heights: top keyhole on bottom stud, or top two keyholes on both studs, or bottom two keyholes on both studs.)

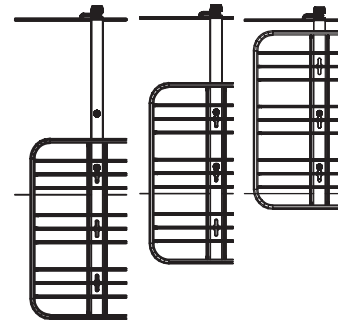

- 5** Complete by inserting a (I) Screw through the keyhole into the threaded hole below the bottom stud of the Panel Hanger, and tighten. Do both Panel Hangers.

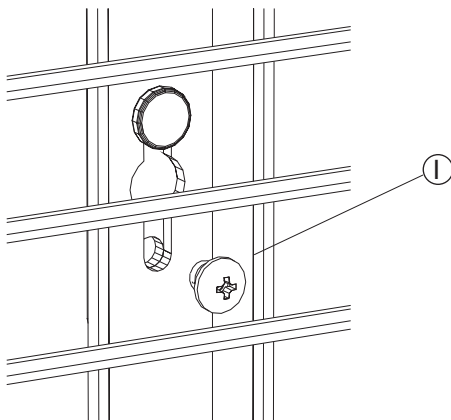

- 6** Hang individual items where desired. Note: for proper support, do not hang any individual items from the lowest thin wire of the GridWall™ Back Panel.

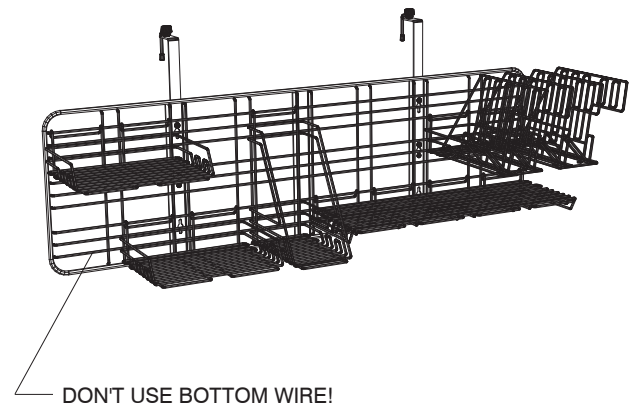

- 7** Insert Removable (N) Dividers into 2-Slot Sorters: the hook at the lower front corner of the Divider fits into the open trough of the front "W" loop on the Base; tilt the Divider up slightly, slide the Divider back, and lower the Divider until its back leg fits behind the wire in the backmost loop of the Base.

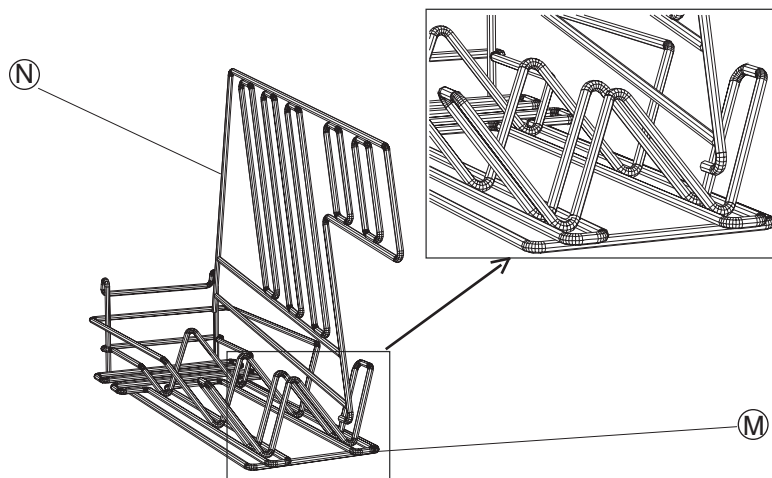

- 1** Ensamble una **(E)** arandela tipo estrella, una **(F)** clavija de retención, una **(G)** arandela plana y una **(H)** perilla a cada **(D)** soporte de tabique, como se ve en la figura.

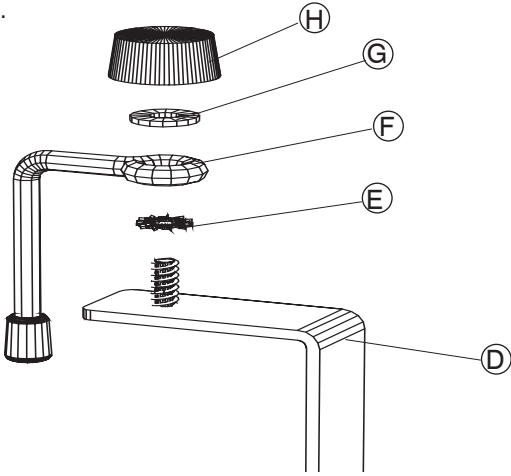

- 2** Fije los soportes de tabique a la parte superior del tabique de oficina, espaciándolos a la misma distancia que las ranuras para tornillos que hay en el panel posterior de las rejillas Gridwall™.

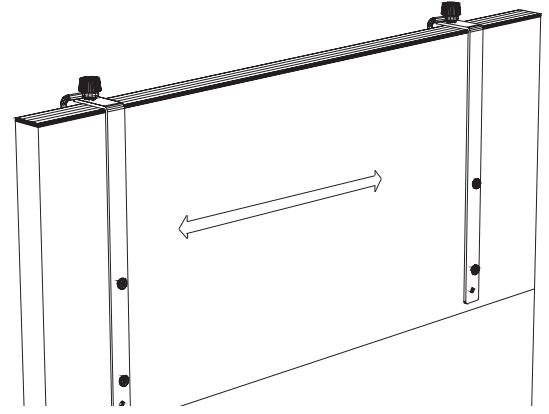

- 3** De vuelta a la clavija de retención hasta que el tabique de oficina quede apretado entre la clavija de retención y el soporte de tabique. Apriete la perilla con los dedos sin hacer demasiada fuerza.

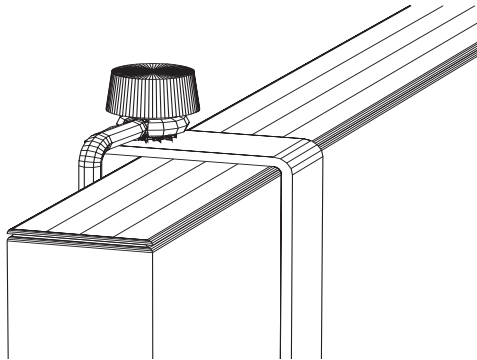

- 4** Introduzca los vástagos que hay en los soportes de tabique dentro de las ranuras que hay en el panel posterior de las rejillas Gridwall™ y deje que el panel posterior baje hasta que quede firmemente en posición. (Nota: las rejillas Gridwall™ pueden instalarse a tres alturas diferentes; la ranura superior en el vástago inferior, las dos ranuras superiores en ambos vástagos, o las dos ranuras inferiores en ambos vástagos.)

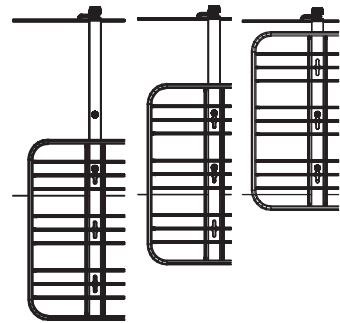

- 5** Complete el ensamblaje introduciendo un **(I)** tornillo a través de la ranura hasta la perforación roscada que se halla debajo del vástago del soporte de tabique y apriete. Prepare dos soportes de tabique.

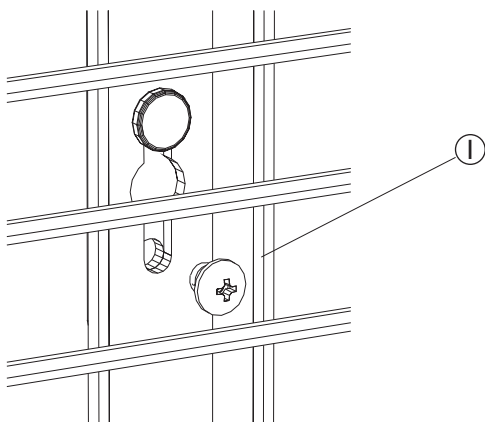

- 6** Cuelgue cada elemento **(J)(K)(L)(M)** en el lugar que desee. Nota: Para soportar en forma adecuada, no cuelgue ninguno de los elementos del alambre inferior más delgado que se halla en el panel posterior de la rejilla Gridwall™.

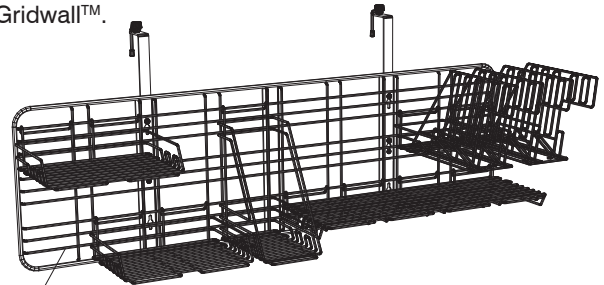

- 7** Inserte los **(N)** divisores removibles en los clasificadores de dos divisiones: el gancho que se halla en la esquina frontal e inferior del divisor agarra la **(M)** base en donde se unen los vértices de la pieza en forma de "W". Incline el divisor ligeramente hacia arriba y deslícelo hacia atrás, dejándolo caer hasta que el gancho posterior calce en la parte posterior del alambre de base que forma una curva.

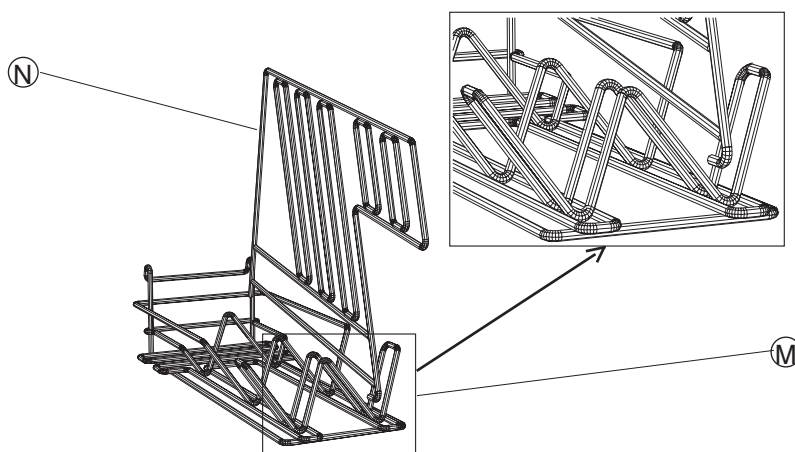

- 1** Montez une **E** rondelle à dents, une **F** goupille de retenue, une **G** rondelle plate et un **H** bouton sur chaque **D** crochet de suspension au panneau. Voir l'illustration.

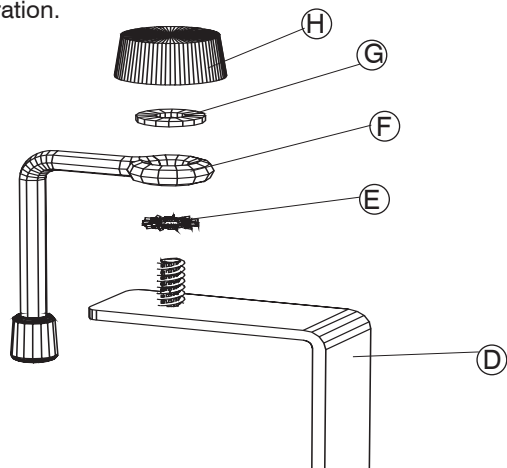

- 2** Accrochez les crochets de suspension au panneau serré en les espaçant de façon à ce que la distance entre eux corresponde à l'espace entre les trous du panneau arrière GridWall™.

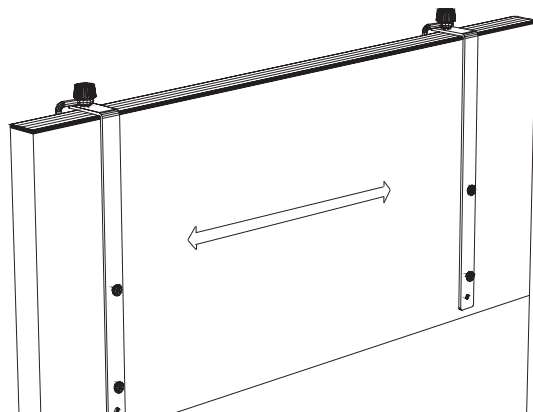

- 3** Tournez la goupille de retenue jusqu'à ce que le panneau amovible soit bien serré entre la clavette de retenue et le crochet de suspension. Serrez le bouton (à la main uniquement !).

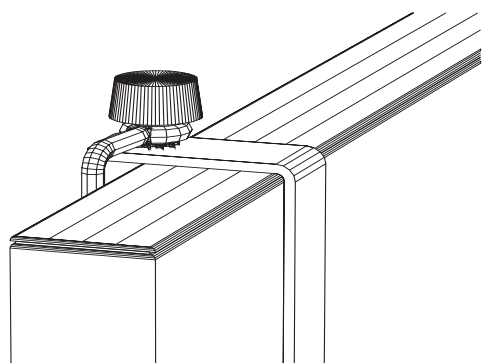

- 4** Glissez les trous du panneau arrière GridWall™ sur les goujons du panneau amovibles, puis glissez le panneau arrière vers le bas de façon à ce qu'il tienne solidement en place. (Remarque : le panneau arrière GridWall™ peut être monté à l'une des trois hauteurs : trou supérieur sur le goujon inférieur ou les deux trous supérieurs sur les deux goujons, ou les deux trous inférieurs sur les deux goujons).

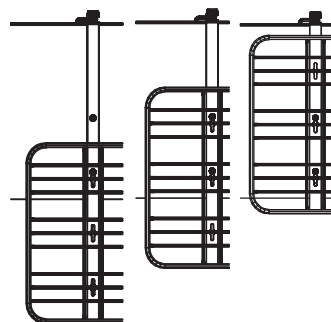

- 5** Terminez le montage en insérant une **I** vis à travers le trou, dans le trou fileté en-dessous du goujon inférieur du crochet de suspension au panneau, puis serrez. Faites ainsi pour les deux crochets de suspension au panneau.

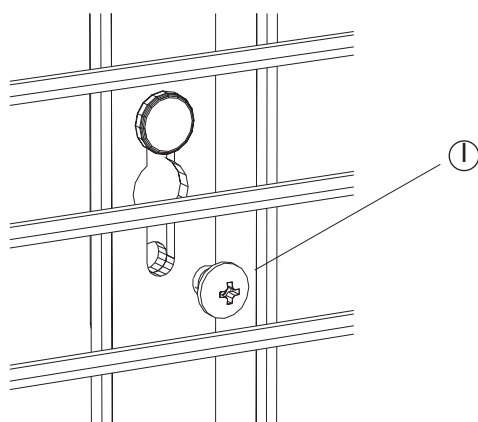

- 6** Suspendez les éléments individuels **J** **K** **L** **M** là où vous le désirez. Remarque : Afin d'assurer un support adéquat, ne pas suspendre d'élément individuel sur le fil mince situé au point le plus bas sur le panneau arrière GridWall™.

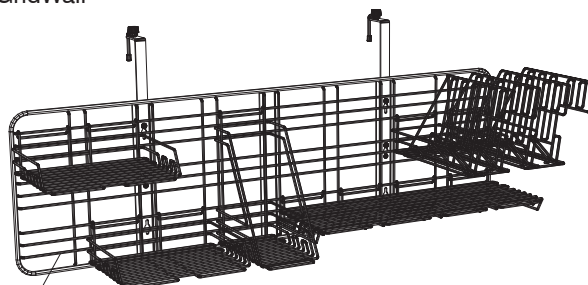

NE PAS UTILISER CÂBLE INFÉRIEUR!

- 7** Insérez les **N** cloisonnettes mobiles dans les trieuses à deux fentes : le crochet sur le coin avant inférieur de la cloisonnette s'emmanche dans le creux sur le devant de la boucle en W ^ de l'embase **M** . Inclinez légèrement la cloisonnette vers le haut, glissez-la vers l'arrière et abaissez-la jusqu'à ce que la patte arrière s'emmanche derrière le fil métallique dans la boucle la plus en arrière de l'embase.

