



VAN STORAGE SOLUTIONS

FOR THE WAY YOU WORK™

INSTALLATION MANUAL

WHEEL WELL BASE

Model 9444-3-01

WWW.WEATHERGUARD.COM

ATTENTION: PLEASE READ AND UNDERSTAND ALL INSTRUCTIONS AND WARNINGS BEFORE ASSEMBLING, INSTALLING OR USING THIS PRODUCT.

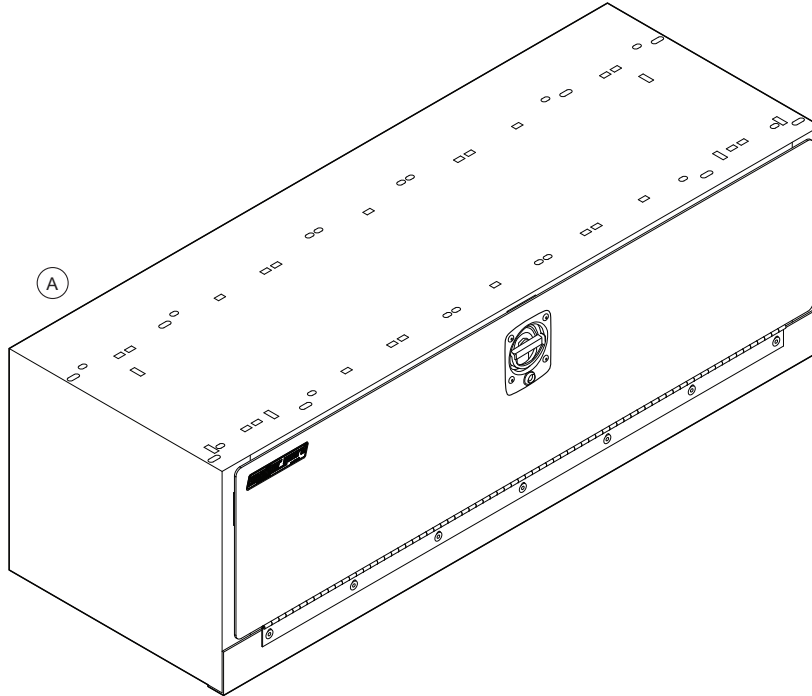

BOLT KIT

DESCRIPTION	QTY
Mounting Straps	2
Mounting Strap Angles	2
1/4" Lock Washers	3
1/4-14 x 3/4" Hex Head Bolt	2
1/4-20 Nylon Lock Nuts	6
1/4" Flat Washers	10
Floor Mounting Spacers	2
Blind Fasteners	3
1/4-20 x 5/8" Hex Head Bolts	4
Blind Fastener Installation Tool	1
1/4-20 x 1-1/4" Hex Head Bolt	2
1/4-20 x 2-1/4" Hex Head Black Bolts	1

PARTS

Item	Qty.	Description
A	1	Cabinet assembly w/ door
	1	Key
	1	Bolt Kit #32-8131

TOOLS REQUIRED

- 7/16 Open or Box end wrench
- Phillips Screwdriver

INSTALLATION TIME

Approximate installation time: 20 minutes per unit depending on van equipment installation experience.



INSTALLATION INSTRUCTIONS

STEP 1. Place the unit over the wheelwell, as close to the wall as possible. Mark the two floor mounting holes where the front flange comes in contact with the floor rib. Remove the unit and pre-drill the floor mounting locations with an 1/8" drill bit, then re-drill the hole with a 5/16" drill bit. If there is a floor mat, then Floor Mounting Spacers are required. Cut the floor mat around the 5/16" holes with the 1" hole saw, allowing Floor Mounting Spacers to rest against the metal floor. **DO NOT DRILL THROUGH THE VAN FLOOR WITH THE HOLE SAW.**

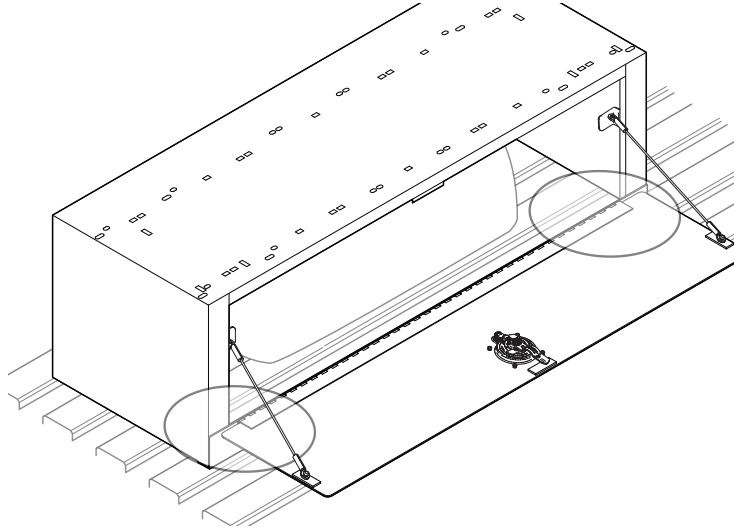

STEP 2. Move the unit back into position. Fasten unit to van floor using two (2) 1/4-20 x 1-1/4" Hex Head Bolts, 1/4" Flat Washers, Floor Mounting Spacers (if applicable), second set of 1/4" Flat Washers and 1/4-20 Nylon Lock Nuts. (See example bolting solutions below).

NOTE: One (1) Blind Fastener and Lock Washer have been provided in case through-bolting is impossible due to heat shields, floor channels, fuel lines, etc. If Blind Fastener installation is necessary, redrill the 5/16" mounting holes with 13/32" drill bit. See INSTALLATION INSTRUCTIONS FOR BLIND FASTENERS on page 4.

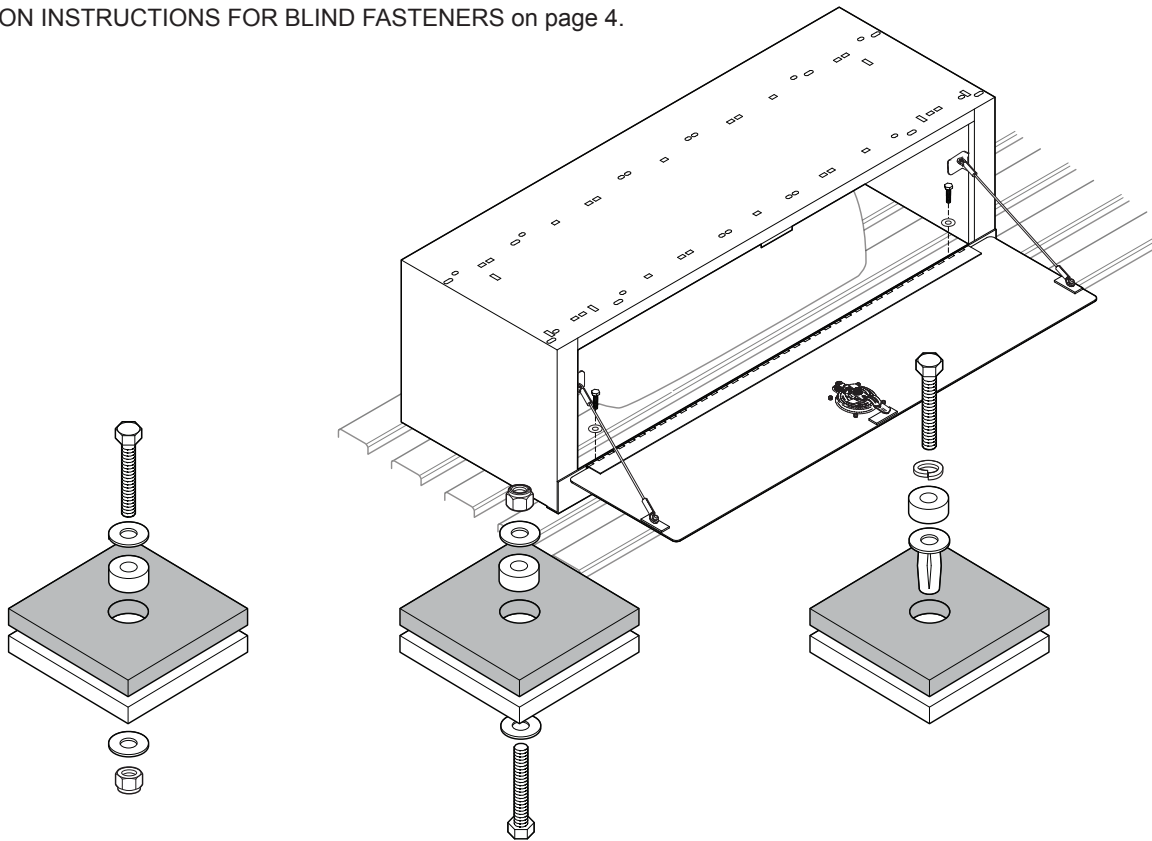

TOP DOWN INSTALLATION THROUGH FLOOR MAT AND VAN FLOOR

BOTTOM UP INSTALLATION THROUGH FLOOR MAT AND VAN FLOOR

BLIND FASTENER INSTALLATION THROUGH FLOOR MAT AND VAN FLOOR (SEE PAGE 4)

STEP 3: Two (2) Mounting Straps and Mounting Strap Angles are provided. The Mounting Straps can be bent to any shape and/or used with the Mounting Angles. The Mounting Straps should be attached to the upper portion of any product mounted on top of this Cabinet in a manner that would minimize movement of the unit both front to rear and side to side. Attach the Mounting Straps to the unit through existing holes (or drill new holes using a 5/16" drill bit) and fasten with 1/4-20 x 5/8" Hex Head Bolts, 1/4" Flat Washers and 1/4-20 Nylon Lock Nuts.

Fasten the other end of the Mounting Straps by installing two (2) Blind Fasteners in the wall or wall ribs at the Mounting Strap locations by pre-drilling 1/8" holes and then re-drill the holes with a 13/32" drill bit. Set the Blind Fasteners in the holes per the INSTALLATION INSTRUCTIONS FOR BLIND FASTENERS below.

Realign the Mounting Straps/Mounting Strap Angles on top of the Blind Fasteners and secure them to the wall or wall rib using two (2) 1/4-20 x 3/4" Hex Head Bolts and 1/4" Lock Washers.

NOTE: If no product is mounted to the top of the unit, the unit must be attached to the wall.

INSTALLATION IS NOW COMPLETE.

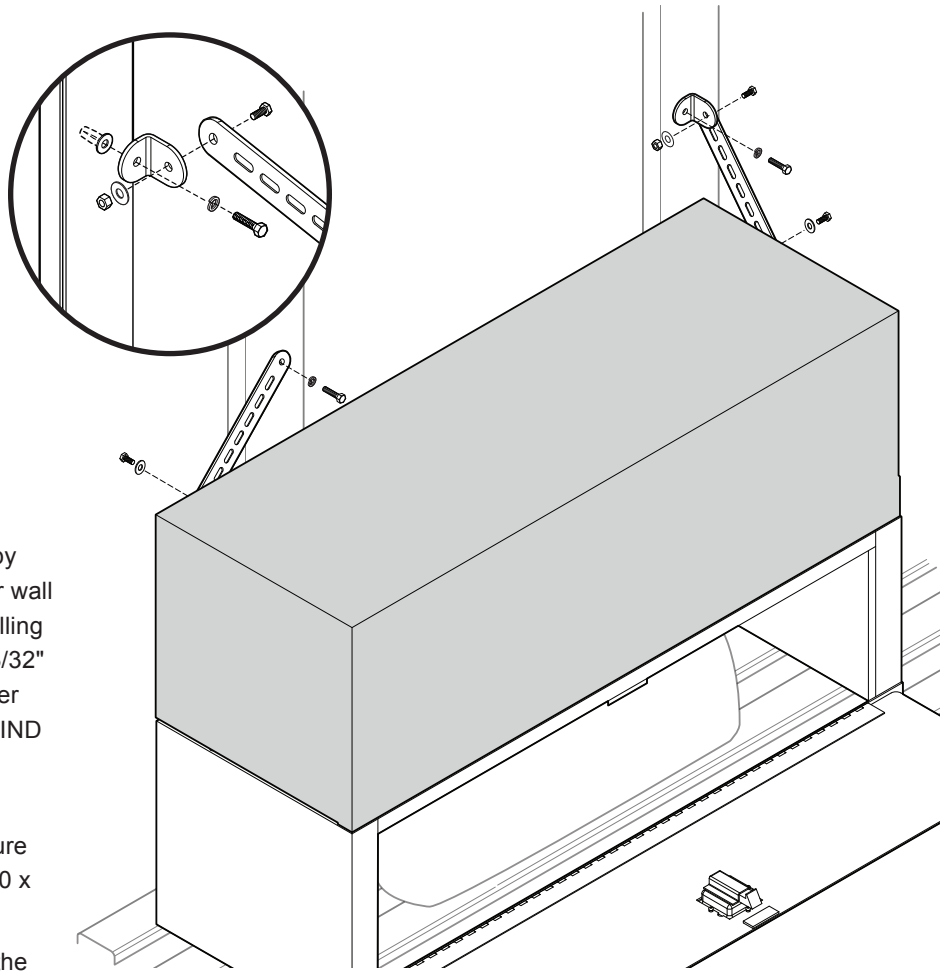

INSTALLATION INSTRUCTIONS FOR BLIND FASTENERS

Place a drop of oil on the black oxide bolt before assembling as shown on right. Place the Blind Fastener in the hole and use a 7/16" wrench to tighten black hex bolt until the Blind Fastener is fully seated. When setting black hex bolt, it will start out hard. As the Blind Fastener "bulbs" out it will get easier, until it bottoms out or sets. Make sure the Blind Fastener and Installation Tool do not turn during installation.

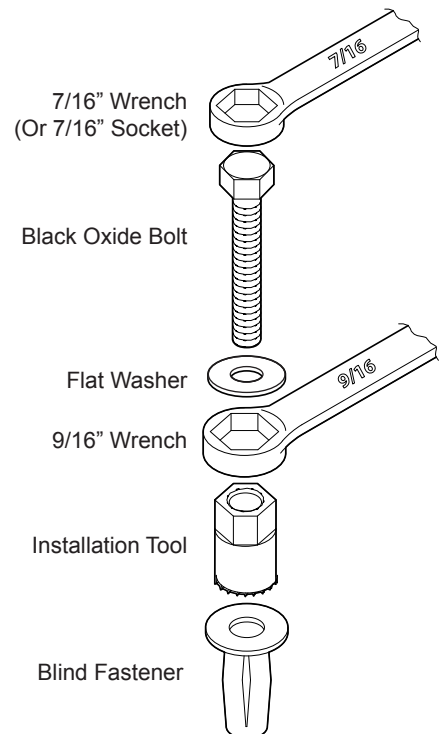

! DANGER

Danger of explosion. Do not use this product for storing or transporting flammables, explosives, hazardous materials, or hazardous waste, such as containers of gasoline, solvents, gun powder, dynamite, propane tanks, acetylene tanks and cutting torches. Failure to heed this warning will result in death or serious injury.

! WARNING

This product is only intended and safe for use in storing and transporting small tools, equipment and other similar materials. These instructions are to be followed using the parts and fasteners supplied for proper installation. Any modifications or improper installation of this product will create a hazardous condition that could result in death, serious personal injury and/or property damage.

All floor mounting bolts near the fuel tank area should be installed from the underside of the vehicle, to guard against the fuel tank being punctured in the event of a collision. This would mean not using Blind Fasteners in this area. Holes in this area should be 5/16". Ensure ample space in roof ribs and sidewall ribs for mounting screws so as not to puncture exterior roof or wall.

! CAUTION

Prior to drilling, so as not to cut electric wires, fuel lines, brake lines, etc., check behind and underneath drilling and mounting locations. Failure to heed this warning will result in death or serious injury.

- NOTICE -

Any modification or unintended use of this product shall immediately void all manufacturers warranties. Manufacturer disclaims all liability for injuries to persons or property resulting from any modification to, or unintended use of this product.

KNAACK LLC LIMITED LIFETIME WARRANTY FOR WEATHER GUARD® PRODUCTS

WEATHER GUARD® Products — Limited Lifetime Warranty
(Purchased on or after 1/1/2009)

Knaack LLC (the "Manufacturer") warrants to the original purchaser only that WEATHER GUARD® Truck and Van Products (the "WEATHER GUARD® Product") will be free from defects in material and workmanship from the date of purchase and continuing for the expected lifetime of the WEATHER GUARD® Product. A copy of the original sales receipt must be supplied to the Manufacturer at the time a warranty claim is made. This warranty terminates if the original purchaser transfers the WEATHER GUARD® Product to any other person.

What is Covered

All WEATHER GUARD® Products identified above that are purchased on or after January 1, 2009.

What We Will Do to Correct Problems

Subject to the limitations and exclusions described in this limited warranty, the Manufacturer will remedy defects in materials or workmanship by providing one of the following remedies at its option and without charge to the original purchaser for parts or labor: (a) repairing the defective portion of the WEATHER GUARD® Product or (b) replacing the entire WEATHER GUARD® Product. In addition, the manufacturer may elect at its option, not to repair or replace the WEATHER GUARD® Product, but rather issue to the original purchaser a refund equal to the purchase price paid for the WEATHER GUARD® Product or a credit to be used toward the purchase of new WEATHER GUARD® Product.

What is Not Covered

This limited warranty expressly excludes:

- Defects caused by normal wear and tear, cosmetic rust, scratches, accidents, unlawful vehicle operation, or modification to the product, or any types or repair of a WEATHER GUARD® Product other than those authorized or provided by the Manufacturer.
- Defects resulting from conditions beyond the Manufacturer's control including, but not limited to misuse, overloading, or failure to assemble, mount or use the WEATHER GUARD® Product in accordance with the Manufacturer's written instructions or guidelines included with the WEATHER GUARD® Product or made available to the original purchaser.
- Damage to the contents of the box or vehicle.
- TO THE EXTENT PERMITTED BY LAW, IN NO EVENT SHALL THE MANUFACTURER BE LIABLE FOR ANY INCIDENTAL, SPECIAL, INDIRECT, OR CONSEQUENTIAL DAMAGES, INCLUDING ANY ECONOMIC LOSS, WHETHER RESULTING FROM NONPERFORMANCE, USE, MISUSE OR INABILITY TO USE THE WEATHER GUARD® PRODUCT OR THE MANUFACTURER'S NEGLIGENCE.

No Other Express Warranty Applies

This Limited Lifetime Warranty is the sole and exclusive warranty for WEATHER GUARD® Products. No employee, agent, dealer, or other person is authorized to alter this warranty or make any other warranty on behalf of Knaack LLC.

Notification Procedures

If the WEATHER GUARD® Product does not conform with the terms of this limited warranty, the original owner must promptly notify the Manufacturer in writing upon discovery of the nonconformity. In order to receive the remedies under this limited warranty, the warranty claim must describe the nature of the nonconformity, and a copy of the original sales receipt, invoice, bill or other proof of purchase must accompany the claim. Repairs or modifications made to the WEATHER GUARD® Product by other than the Manufacturer or its authorized agent will nullify this limited warranty. Coverage under this limited warranty is conditioned at all times upon the owner's compliance with these required notification and repair procedures. Warranty claims must include reciprocal contact information and may be made via certified mail to:

Knaack LLC
ATTN: Warranty Claims
420 E. Terra Cotta Avenue Crystal Lake, IL 60014

If you have any questions, please call toll free at 1-800-456-7865.
©2012 Knaack LLC





VAN STORAGE SOLUTIONS

FOR THE WAY YOU WORK™

MANUAL DE INSTALACIÓN BASE DE LOS HUECOS DE LAS RUEDAS

Modelo 9444-3-01

WWW.WEATHERGUARD.COM

**ATENCIÓN: LEA Y ENTIENDA TODAS LAS INSTRUCCIONES
Y ADVERTENCIAS ANTES DE ARMAR, INSTALAR O UTILIZAR ESTE PRODUCTO.**

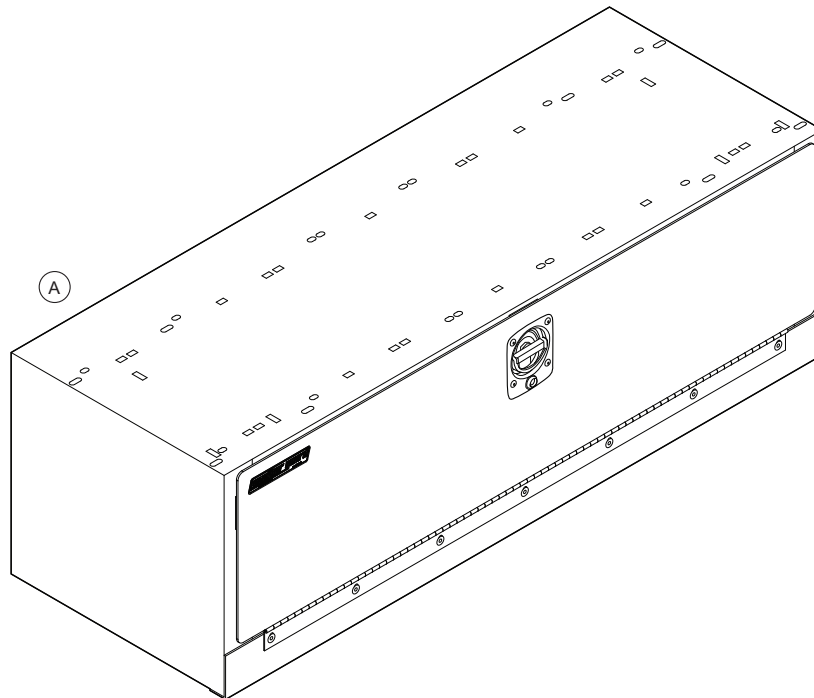

JUEGO DE PERNOS

DESCRIPCIÓN	Cant.
Correas de montaje	2
Ángulos de la correa de montaje	2
Arandelas de presión de 1/4 pulg.	3
Perno de cabeza hexagonal de 1/4-14 x 3/4 pulg.	2
Tuercas de bloqueo de nylon de 1/4-20	6
Arandelas planas de 1/4 pulg.	10
Separadores de montaje para piso	2
Sujetadores ciegos	3
Pernos de cabeza hexagonal de 1/4-20 x 5/8 pulg.	4
Herramienta para instalar los sujetadores ciegos	1
Perno de cabeza hexagonal de 1/4-20 x 1-1/4 pulg.	2
Pernos negros de cabeza hexagonal de 1/4-20 x 2-1/4 pulg.	1

PIEZAS

Artículo	Cant.	Descripción
A	1	Ensamble de gabinete con puerta
	1	Llave
	1	Juego de pernos N° 32-8131

HERRAMIENTAS NECESARIAS

- Llave de tuercas de boca abierta o cerrada de 7/16
- Destornillador Phillips

TIEMPO DE INSTALACIÓN

Tiempo aproximado de instalación:
20 minutos por unidad según la experiencia en la instalación de equipos para vans.



INSTRUCCIONES DE INSTALACIÓN

PASO 1. Coloque la unidad sobre el hueco de las ruedas tan cerca de la pared como sea posible. Marque los dos orificios de montaje en el piso donde la brida frontal entra en contacto con el reborde del piso. Retire la unidad y haga una perforación previa en las ubicaciones de montaje en el piso con una broca para taladro de 1/8 pulg., luego perforo de nuevo el orificio con una broca para taladro de 5/16 pulg. Si hubiera un tapete en el piso, entonces se requieren separadores para montaje en el piso. Corte el tapete del piso alrededor de los orificios de 5/16 pulg. con el serrucho para agujeros de 1 pulg., y permita que los separadores de montaje para piso descansen contra el piso metálico. **NO TALADRE A TRAVÉS DEL PISO DE LA VAN CON EL SERRUCHO PARA AGUJEROS.**

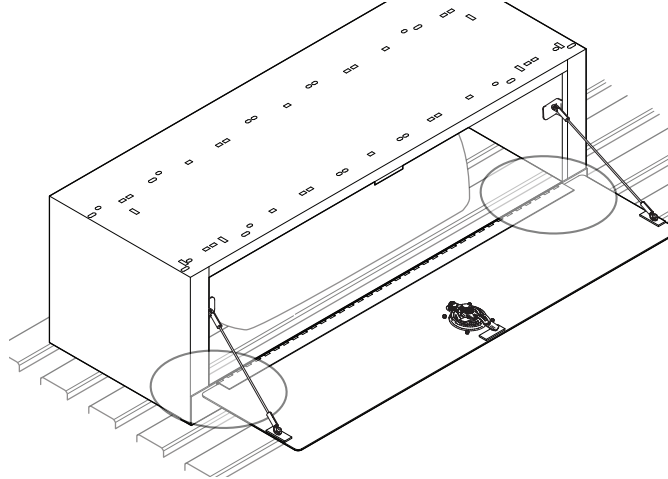

PASO 2. Mueva la unidad de regreso a su posición. Sujete la unidad al piso de la van con dos (2) tornillos de cabeza hexagonal de 1/4-20 x 1-1/4 pulg., arandelas planas de 1/4 pulg., separadores para montaje en el piso (si corresponde), el segundo juego de arandelas planas de 1/4 pulg. y las tuercas de bloqueo de nylon de 1/4-20. (Vea a continuación los ejemplos de soluciones de colocación de pernos.)

NOTA: Se ha incluido un (1) sujetador ciego y su arandela de presión, en caso de que sea imposible atornillar entre sí los estantes debido a los blindajes térmicos, canales en el piso, líneas de combustible, etc. Si es necesario instalar el sujetador ciego, perforo de nuevo los orificios de montaje de 5/16 pulg. con una broca para taladro de 13/32 pulg. Vea las INSTRUCCIONES DE INSTALACIÓN DE LOS SUJETADORES CIEGOS en la página 4.

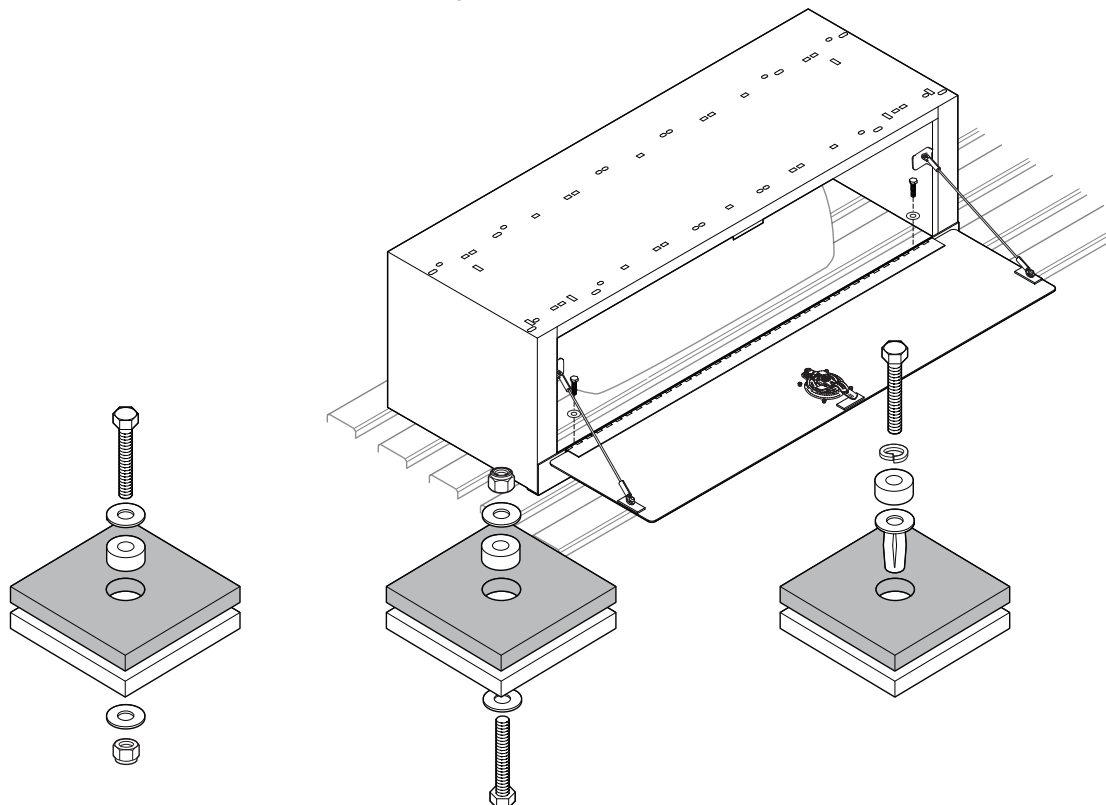

INSTALACION DE ARRIBA HACIA
ABAJO A TRAVÉS DEL TAPETE DEL
PISO Y EL PISO DE LA VAN

INSTALACION DE ABAJO HACIA
ARRIBA A TRAVÉS DEL TAPETE DEL
PISO Y EL PISO DE LA VAN

INSTALACION DEL SUJETADOR CIEGO
A TRAVÉS DEL TAPETE DEL PISO Y EL
PISO DE LA VAN (VEA LA PÁGINA 4)

PASO 3: Se incluyen dos (2) correas de montaje y ángulos para correas de montaje. Las correas de montaje se pueden doblar de cualquier forma y/o utilizarse con los ángulos de montaje. Las correas de montaje se deben fijar a la parte superior de cualquier producto montado sobre la parte superior de este gabinete de manera tal que se reduzca al mínimo el movimiento de la unidad del frente hacia atrás y de un lado a otro. Fije las correas de montaje a la unidad a través de los orificios existentes (o perforo orificios nuevos con una broca para taladro de 5/16 pulg.) y sujete con pernos de cabeza hexagonal de 1/4-20 x 5/8 pulg., arandelas planas de 1/4 pulg. y tuercas de bloqueo de nylon de 1/4-20.

Sujete el otro extremo de las correas de montaje mediante la instalación de dos (2) sujetadores ciegos en la pared o en los rebordes de la pared, en las ubicaciones de la correa de montaje, con una perforación previa de orificios de 1/8 pulg. y luego realice una nueva perforación con una broca para taladro de 13/32 pulg. Ajuste los sujetadores ciegos en los orificios según las INSTRUCCIONES DE INSTALACIÓN PARA SUJETADORES CIEGOS a continuación.

Vuelva a alinear las correas de montaje/ángulos de las correas de montaje en la parte superior de los sujetadores ciegos, y asegúrelos contra la pared o el reborde de la pared utilizando dos (2) pernos de cabeza hexagonal de 1/4-20 x 3/4 pulg. y arandelas de presión de 1/4 pulg.

NOTA: Si no se monta ningún producto sobre la parte superior de la unidad, ésta debe estar unida a la pared.

LA INSTALACIÓN HA TERMINADO.

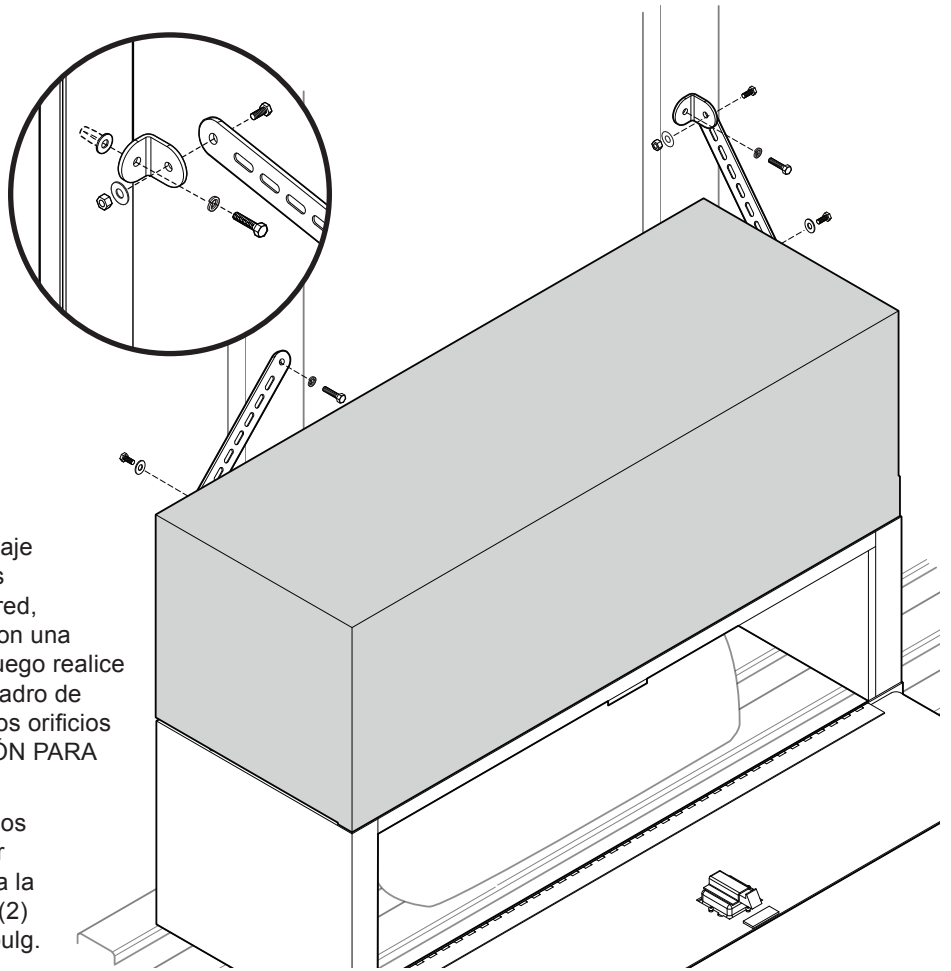

INSTRUCCIONES DE INSTALACIÓN PARA SUJETADORES CIEGOS

Aplique una gota de aceite sobre el perno negro óxido antes de armar, como se muestra a la derecha. Coloque el sujetador ciego en el orificio y utilice una llave de 7/16 pulg. para ajustar el perno hexagonal negro hasta que el sujetador ciego esté totalmente asentado. Será difícil comenzar a girar el perno hexagonal negro al colocarlo. A medida que el sujetador ciego “sobresalga”, será más fácil, hasta que llegue al fondo o se fije. Asegúrese de que el sujetador ciego y la herramienta de instalación no giren durante la instalación.

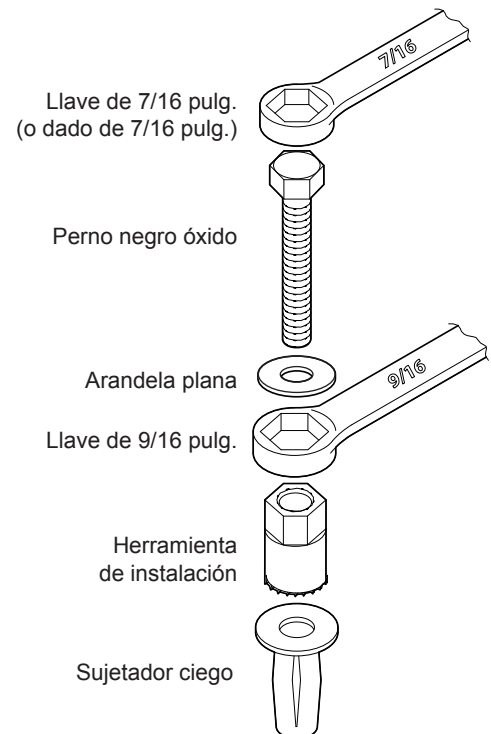

! PELIGRO

Peligro de explosión. No utilice este producto para almacenar ni transportar productos inflamables, explosivos, materiales peligrosos ni residuos peligrosos, como recipientes de gasolina, solventes, pólvora, dinamita, tanques de propano, tanques de acetileno y sopletes. No seguir esta advertencia podría provocar la muerte o lesiones graves.

! ADVERTENCIA

Este producto está diseñado y es seguro para usarse únicamente en el almacenamiento y transporte de herramientas pequeñas, equipo y otros materiales semejantes. Se deben seguir estas instrucciones utilizando las piezas y sujetadores suministrados para realizar una instalación adecuada. Toda modificación hecha a este producto o la instalación inadecuada de este podría ocasionar una condición peligrosa que podría provocar la muerte, lesiones personales graves o daños a la propiedad.

Todos los pernos de montaje para piso cerca del área del tanque de combustible deben instalarse desde la parte inferior del vehículo para proteger el tanque de combustible contra perforaciones, en caso de una colisión. Esto significaría que no use sujetadores ciegos en esta zona. Los orificios en esta zona deben ser de 5/16 pulg. Asegúrese de dejar suficiente espacio para los tornillos de montaje en los rebordes del techo o de la pared lateral, para no perforar el techo exterior ni la pared.

! PRECAUCIÓN

Antes de usar el taladro, con el fin de no cortar cables eléctricos, tubería de combustible, líneas de frenos, etc., revise detrás o debajo de los sitios de perforación y montaje. Para evitar que entren a los ojos objetos extraños al revisar la parte inferior del vehículo o al perforar, utilice siempre gafas de protección. No seguir esta advertencia podría provocar la muerte o lesiones graves.

– AVISO –

Cualquier modificación o uso indebido de este producto anulará inmediatamente toda garantía del fabricante. El fabricante se exime de toda responsabilidad por lesiones a personas o daños a la propiedad que resulten de la modificación o el uso indebido de este producto.

GARANTÍA LIMITADA DE POR VIDA DE KNAACK LLC PARA PRODUCTOS WEATHER GUARD®

Productos WEATHER GUARD® — Garantía limitada de por vida
(Comprados a partir del 1/1/2009)

Knaack LLC (el "Fabricante") garantiza únicamente al comprador original que los productos WEATHER GUARD® para vans y camionetas (el "producto WEATHER GUARD®") estarán libres de defectos en materiales y mano de obra a partir de la fecha de compra y continuarán así durante la vida útil esperada del producto WEATHER GUARD®. En el momento de hacer una reclamación de garantía se deberá presentar al Fabricante una copia del recibo de venta original. Esta garantía termina si el comprador original transfiere el producto WEATHER GUARD® a cualquier otra persona.

Lo que se cubre

Todos los productos WEATHER GUARD® identificados anteriormente que se compran a partir del 1 de enero de 2009.

Qué haremos para corregir los problemas

Sujeto a las limitaciones y exclusiones descritas en esta garantía limitada, el Fabricante reparará los defectos en materiales o mano de obra al suministrar una de las siguientes reparaciones, a su opción y sin cargo para el comprador original de piezas o mano de obra: (a) reparar la parte defectuosa del producto WEATHER GUARD® o (b) reemplazar por completo el producto WEATHER GUARD®. Además, el fabricante puede elegir, a su opción, no reparar ni reemplazar el producto WEATHER GUARD®, sino más bien otorgar al comprador original un reembolso equivalente al precio de compra pagado por el producto WEATHER GUARD® o un crédito para que se use para la compra de un producto WEATHER GUARD® nuevo. What is Not Covered

This limited warranty expressly excludes:

- Defectos ocasionados por el uso y desgaste normales, corrosión cosmética, rayones, accidentes, operación ilegal del vehículo o modificación al producto, o cualquier tipo o reparación de un producto WEATHER GUARD® que no sea lo autorizado o suministrado por el Fabricante.
- Defectos que sean consecuencia de condiciones más allá del control del Fabricante que incluyen, entre otras, mal uso, sobrecarga o no ensamblar, montar o usar el producto WEATHER GUARD® de acuerdo con las instrucciones o directrices por escrito del Fabricante incluidas con el producto WEATHER GUARD® o que estén disponibles para el comprador original.
- Daños al contenido de la caja o el vehículo.
- HASTA EL GRADO PERMITIDO POR LA LEY, EN NINGÚN CASO EL FABRICANTE SERÁ RESPONSABLE DE NINGÚN DAÑO INCIDENTAL, ESPECIAL, INDIRECTO O SECUNDARIO, QUE INCLUYE CUALQUIER PÉRDIDA ECONÓMICA, YA SEA QUE RESULTE POR LA FALTA DE DESEMPEÑO, USO, MAL USO O INCAPACIDAD DE USAR EL PRODUCTO WEATHER GUARD® O LA NEGLIGENCIA DEL FABRICANT

No se aplica ninguna otra garantía expresa

Esta garantía limitada de por vida es la única y exclusiva garantía para los productos WEATHER GUARD®. Ningún empleado, agente, distribuidor ni otra persona está autorizada para alterar esta garantía o para otorgar ninguna otra garantía en nombre de Knaack LLC.

Procedimientos de notificación

Si el producto WEATHER GUARD® no cumple con los términos de esta garantía limitada, el propietario original deberá notificar por escrito oportunamente al Fabricante en cuanto se descubra el incumplimiento. Para poder recibir las reparaciones según esta garantía limitada, la reclamación de garantía deberá describir la naturaleza del incumplimiento y la reclamación deberá ir acompañada por una copia del recibo de venta original, factura, cuenta u otro comprobante de compra. Las reparaciones o modificaciones que se hagan al producto WEATHER GUARD® por otros que no sean el Fabricante o el agente autorizado anularán esta garantía limitada. La cobertura al amparo de esta garantía limitada se condiciona en todo momento al cumplimiento del propietario con estos procedimientos requeridos de notificación y reparación. Las reclamaciones de garantía deberán incluir información de contacto recíproca y se pueden hacer mediante correo certificado a:

Knaack LLC

Atención: Las reclamaciones de garantía
420 E. Terra Cotta Avenue Crystal Lake, IL 60014

Si tiene alguna consulta, llame al número gratuito 1-800-456-7865.

©2012 Knaack LLC





VAN STORAGE SOLUTIONS

FOR THE WAY YOU WORK™

MANUEL D'INSTALLATION

BASE DE CAGE DE ROUE

Modèle 9444-3-01

WWW.WEATHERGUARD.COM

ATTENTION : LIRE ET S'ASSURER DE COMPRENDRE L'ENSEMBLE DES DIRECTIVES ET DES AVERTISSEMENTS AVANT D'ASSEMBLER, D'INSTALLER OU D'UTILISER CE PRODUIT.

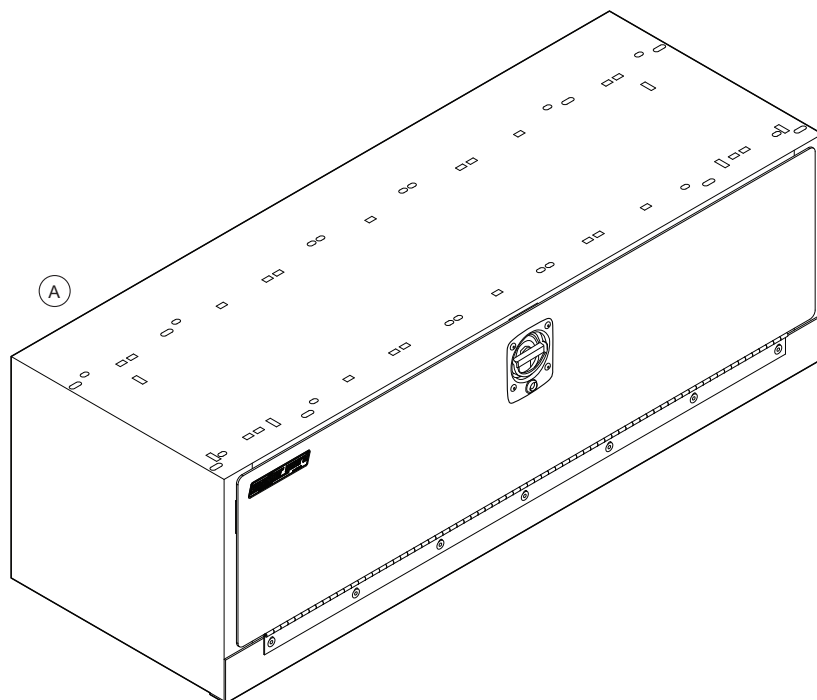

ENSEMBLE DE BOULONS

DESCRIPTION	QTÉ
Brides de montage	2
Équerres de bride de montage	2
Rondelles de sûreté de 1/4 po	3
Boulon à tête hexagonale 1/4-14 x 3/4 po	2
Écrous autobloquants en nylon 1/4-20	6
Rondelles plates de 1/4 po	10
Cales de plancher	2
Fixations aveugles	3
Boulons à tête hexagonale 1/4-20 x 5/8 po	4
Outil de pose de fixations aveugles	1
Boulon à tête hexagonale 1/4-20 x 1-1/4 po	2
Boulons noirs à tête hexagonale 1/4-20 x 2-1/4 po	1

PIÈCES

Article	Qté	Description
A	1	Meuble avec porte
	1	Clé
	1	Ensemble de boulons n° 32-8131

OUTILS REQUIS

- Clé ouverte ou fermée de 7/16 po
- Tournevis cruciforme

DURÉE D'INSTALLATION

Durée d'installation approximative : 20 minutes par unité en fonction de l'expérience acquise dans la pose d'équipement pour fourgonnettes.



INSTRUCTIONS D'INSTALLATION

ÉTAPE 1. Placez l'unité sur la cage de roue, aussi près que possible de la paroi. Marquez les deux trous de fixation au plancher là où le support de fixation avant touche à une nervure du plancher. Retirez l'unité et percez des avant-trous pour les points de fixation au plancher à l'aide d'une mèche de 1/8 po, puis agrandissez les trous avec une mèche de 5/16 po. S'il y a du tapis, des cales de plancher seront nécessaires. Coupez le tapis du plancher autour des trous de 5/16 po à l'aide d'une scie emporte-pièce afin que les cales reposent directement sur le plancher métallique. **NE PERCEZ PAS LE PLANCHER DE LA FOURGONNETE AVEC LA SCIE EMPORTE-PIÈCE.**

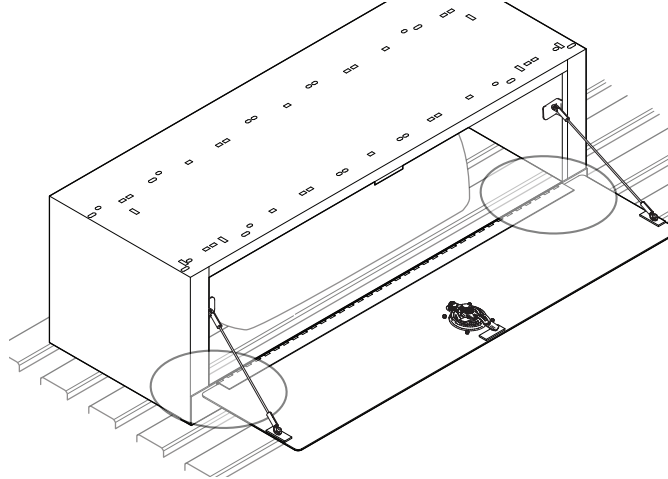

ÉTAPE 2. Remettez l'unité en place. Fixez l'unité au plancher de la fourgonnette à l'aide de deux (2) boulons à tête hexagonale 1/4-20 x 1-1/4 po, rondelles plates de 1/4 po, cales de plancher (s'il y a lieu), un second jeu de rondelles plates de 1/4 po et des écrous autobloquants en nylon 1/4-20. (Voir les exemples de solutions de boulonnage ci-dessous).

REMARQUE : Une (1) fixation aveugle et une rondelle de sûreté ont été fournies au cas où les boulons ne peuvent traverser le plancher en raison de boucliers thermiques, longerons de plancher, conduites de carburant, etc. S'il est nécessaire de poser la fixation aveugle, agrandissez les trous de 5/16 po avec une mèche de 13/32 po. Voir les DIRECTIVES D'INSTALLATION DES FIXATIONS AVEUGLES à la page 4.

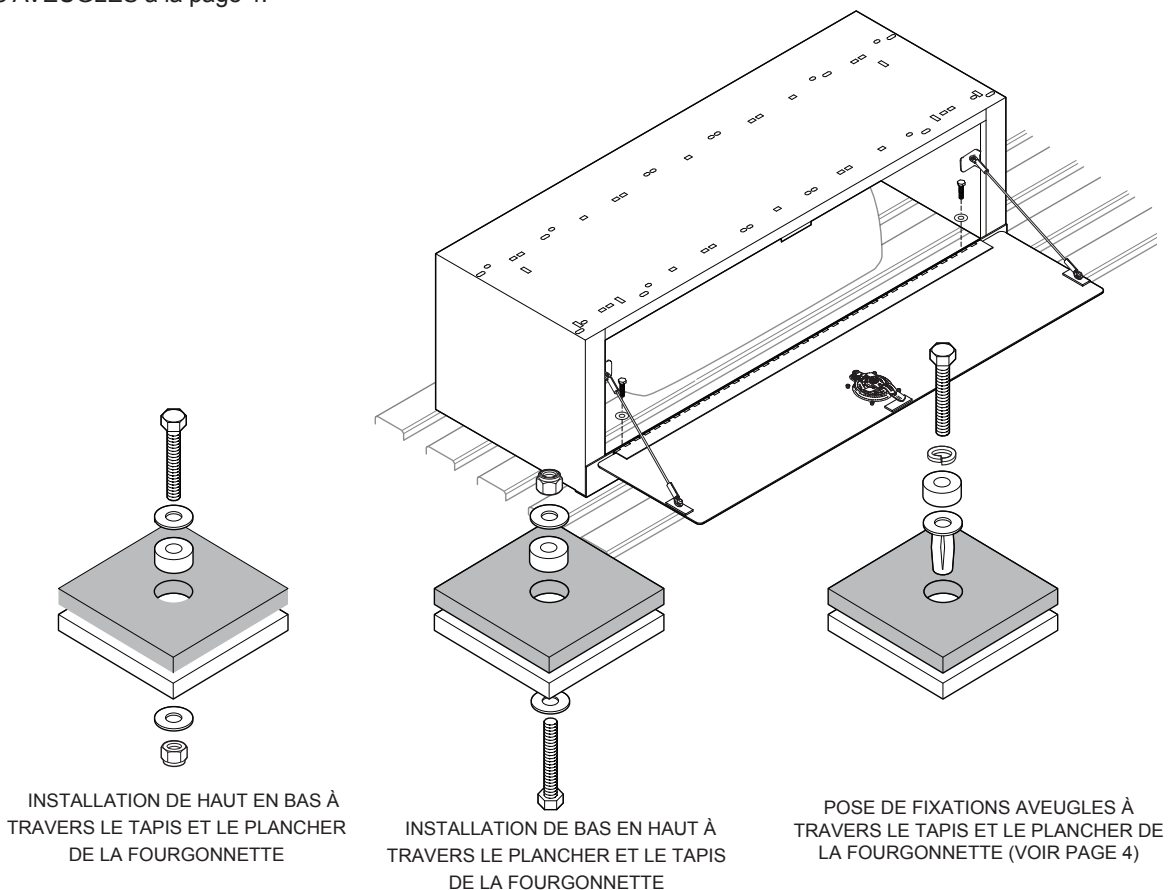

ÉTAPE 3 : Deux (2) brides de montage et équerres de montage sont fournies. Les brides de montage peuvent être pliées à la forme souhaitée ou utilisées avec les équerres. Les brides de montage doivent être fixées à la partie supérieure de tout produit monté sur le dessus de ce meuble de manière à réduire au minimum son mouvement d'avant en arrière et de côté. Fixez les brides de montage à l'unité à travers les trous existants (ou percez de nouveaux trous avec une mèche de 5/16 po) et fixez-les en utilisant des boulons à tête hexagonale 1/4-20 x 5/8 po, rondelles plates 1/4 po et écrous autobloquants en nylon 1/4-20.

Fixez l'autre extrémité des brides de montage en posant deux (2) fixations aveugles dans le mur ou les nervures du mur vis-à-vis des brides de montage en perceant des avant-trous de 1/8 po, puis en les agrandissant avec une mèche de 13/32 po. Posez les fixations aveugles dans les trous conformément aux DIRECTIVES D'INSTALLATION DES FIXATIONS AVEUGLES ci-dessous.

Réalignez les brides de montage et les équerres sur les fixations aveugles et fixez-les au mur ou à la nervure du mur à l'aide de deux (2) boulons à tête hexagonale 1/4-20 x 3/4 po et rondelles de sûreté de 1/4 po.

REMARQUE : Si aucun produit n'est installé sur le dessus de l'unité, l'unité doit être fixée au mur.

L'INSTALLATION EST TERMINÉE.

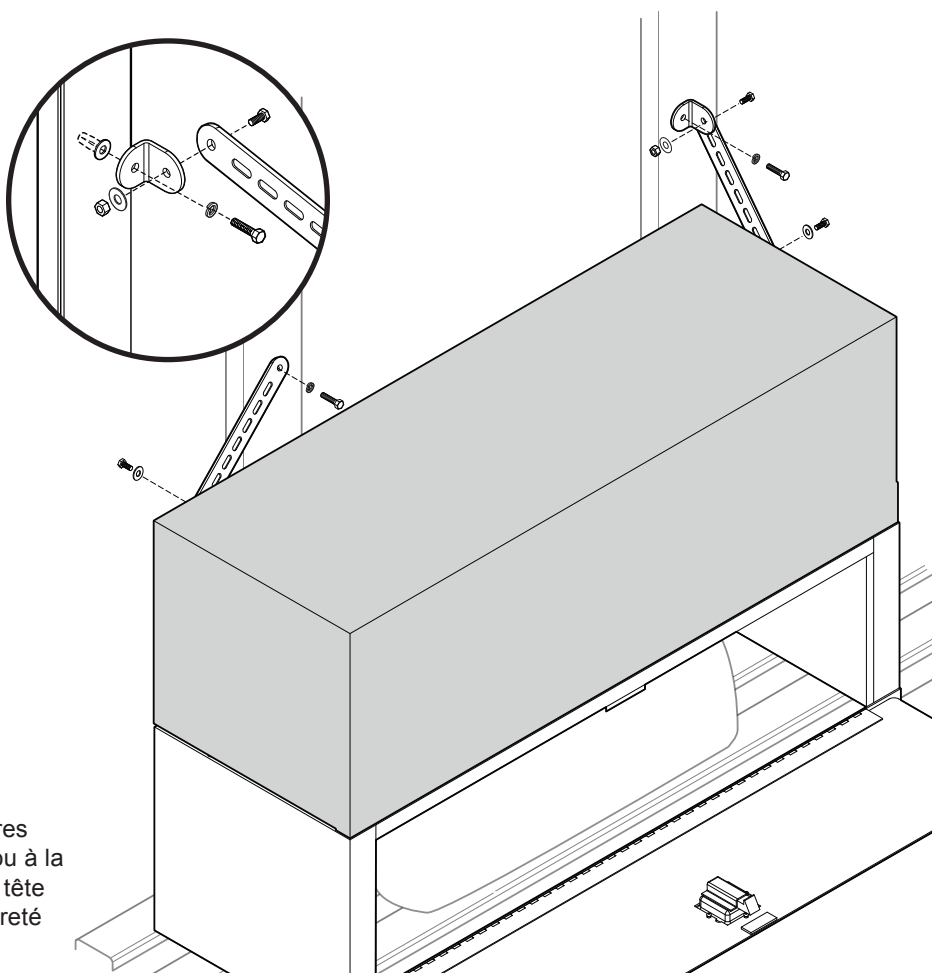

DIRECTIVES D'INSTALLATION DES FIXATIONS AVEUGLES

Mettez une goutte d'huile sur le boulon d'oxyde noir pour le lubrifier avant l'assemblage, tel qu'illustré à droite. Placez la fixation aveugle dans le trou et utilisez une clé de 7/16 po pour serrer le boulon hexagonal noir jusqu'à ce que la fixation aveugle soit complètement appuyée. Au début, le boulon hexagonal noir est difficile à tourner. À mesure que la fixation aveugle prend de l'expansion, le boulon est plus facile à visser jusqu'à ce que la fixation bloque en place. Assurez-vous que la fixation aveugle et l'outil de pose ne tournent pas pendant le serrage.

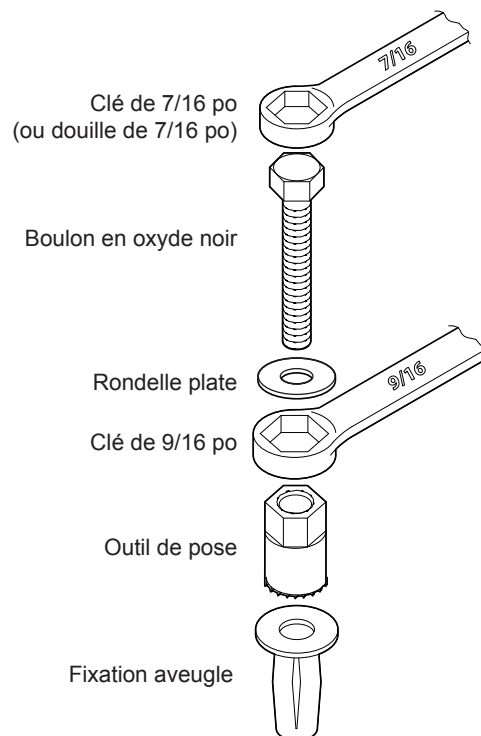

! DANGER

Danger d'explosion. Ne pas utiliser ce produit pour ranger ou transporter des substances inflammables, des explosifs, des matières dangereuses, des déchets dangereux, des bidons d'essence, des solvants, de la poudre à canon, de la dynamite, des bouteilles de propane, des bouteilles d'acétylène et des chalumeaux. Le non-respect de ces instructions et avertissements entraînera des blessures graves ou mortelles.

! AVERTISSEMENT

Ce produit est uniquement conçu pour ranger et transporter de petits outils, de l'équipement et autre matériel du même type, et n'est sécuritaire qu'à cette fin. Ces instructions doivent être suivies en utilisant les pièces et les fixations fournies pour une installation appropriée. Toute modification ou installation inappropriée de ce produit créera une situation dangereuse susceptible de causer des dommages matériels, des blessures corporelles graves et/ou la mort.

Tous les boulons de fixation au plancher à proximité du réservoir de carburant doivent être posés par le dessous du véhicule pour éviter que le réservoir ne soit perforé lors d'une collision. Ceci signifie que les fixations aveugles ne doivent pas être utilisées dans cette zone. Les orifices doivent être de 5/16 po dans cette zone. S'assurer qu'il y a suffisamment d'espace dans les nervures de toit et les nervures de paroi latérale pour monter les vis de manière à ne pas perforer le mur ou le toit extérieur.

Ne pas installer ce produit là où il pourrait gêner le déploiement des coussins de sécurité gonflables. Le non-respect de ces instructions et avertissements peut entraîner des blessures graves ou mortelles.

! MISE EN GARDE

Afin d'éviter de couper les conduites de carburant, les conduites de frein, les fils électriques, etc., vérifier derrière ou sous les emplacements de perçage et de montage avant de percer. Toujours porter des lunettes protectrices pour se protéger les yeux de tout débris lors de la vérification du dessous du véhicule ou lors du perçage. Le non-respect de ces instructions et avertissements entraînera des blessures graves ou mortelles.

– AVIS –

Toute modification ou mauvaise utilisation de ce produit annule aussitôt l'ensemble des garanties du fabricant. Le fabricant décline toute responsabilité en cas de blessures personnelles ou de dommages matériels découlant d'une modification ou d'une mauvaise utilisation de ce produit.

GARANTIE LIMITÉE À VIE DE KNAACK LLC POUR LES PRODUITS WEATHER GUARD®

Produits WEATHER GUARD® — Garantie à vie limitée
(Acheté le 1er janvier 2009 ou après)

Knaack LLC (le « Fabricant ») garantit à l'acheteur d'origine uniquement que les produits Weather Guard pour fourgonnettes et camions (les « Produits Weather Guard ») seront exempts de vices de matériaux et de fabrication à compter de la date d'achat et pendant toute la durée de vie anticipée du produit Weather Guard. Une copie du reçu de vente d'origine doit être fournie au Fabricant au moment où est faite la réclamation au titre de la garantie. La présente garantie sera annulée si l'acheteur d'origine cède le produit WEATHER GUARD® à une autre personne.

Ce qui est couvert

Tous les produits WEATHER GUARD® identifiés ci-dessus qui ont été achetés le 1er janvier 2009 ou après.

Ce que nous ferons pour corriger le problème.

Sous réserve des limites et exclusions décrites dans la présente garantie limitée, le Fabricant prendra des mesures correctives en cas de vices de matériaux ou de fabrication en fournissant l'une des solutions suivantes, à sa seule discrétion et sans facturer les coûts des pièces et de la main-d'œuvre à l'acheteur d'origine : a) réparation de la partie défectueuse du produit WEATHER GUARD® ou b) remplacement du produit WEATHER GUARD® dans son intégralité. En outre, le Fabricant peut décider, à sa seule discrétion, de ne pas réparer ou remplacer le produit WEATHER GUARD®, mais de rembourser à l'acheteur d'origine le prix du produit WEATHER GUARD®, ou de le créditer du montant du prix du produit WEATHER GUARD® en vue de l'achat d'un nouveau produit WEATHER GUARD®.

Ce qui n'est pas couvert

La présente garantie limitée exclut expressément :

- Les défauts causés par l'usure ordinaire, la rouille superficielle, les rayures, les accidents, l'utilisation illicite du véhicule, ou la modification du produit, ou tout type de réparation d'un produit WEATHER GUARD®, autre que ceux qui sont autorisés ou fournis par le Fabricant.
- Les défauts résultant de conditions hors du contrôle du Fabricant, y compris, sans s'y limiter, le mésusage, la surcharge ou le manquement à assembler, monter ou utiliser le produit WEATHER GUARD® conformément aux instructions ou directives écrites du Fabricant accompagnant le produit WEATHER GUARD® ou mises à la disposition de l'acheteur d'origine.
- Les dommages causés au contenu du coffre ou du véhicule.
- DANS LES LIMITES PRÉVUES PAR LA LOI, EN AUCUN CAS LE FABRICANT NE SERA TENU RESPONSABLE DES DOMMAGES ACCESSOIRES, SPÉCIAUX, INDIRECTS, OU CONSÉCUTIFS, Y COMPRIS LES PERTES FINANCIÈRES, QUE CEUX-CI RÉSULTENT DE LA NON-PERFORMANCE DU PRODUIT WEATHER GUARD, DE L'UTILISATION OU DU MÉSUSAGE DUDIT PRODUIT WEATHER GUARD® OU DE L'IMPOSSIBILITÉ DE L'UTILISER, OU DE LA NÉGLIGENCE DU FABRICANT.

Aucune autre garantie explicite ne s'applique

La garantie à vie limitée est la seule et unique garantie pour les produits WEATHER GUARD®. Aucun employé, agent, vendeur, ou autre personne n'est autorisé à modifier la présente garantie ou à créer une autre garantie au nom de Knaack LLC.

Procédures de notification

Si le produit WEATHER GUARD® n'est pas conforme aux modalités de la présente garantie limitée, le propriétaire d'origine devra en informer le Fabricant par écrit dans les plus brefs délais dès la découverte de la non-conformité. Afin de bénéficier des solutions prévues par la présente garantie limitée, la réclamation au titre de la garantie doit décrire la nature de la non-conformité et être accompagnée du reçu de vente d'origine, de la facture ou de toute autre preuve d'achat. Les réparations ou modifications faites sur le produit WEATHER GUARD® par toute personne autre que le Fabricant ou son agent autorisé annuleront la présente garantie limitée. L'ouverture aux termes de la présente garantie limitée dépend à tout moment de la conformité du propriétaire à ces procédures de notification et réparation. Les réclamations au titre de la garantie doivent inclure les coordonnées réciproques et être envoyées par courrier certifié à :

Knaack LLC
À L'ATTENTION DE : Réclamations au titre de la garantie
420 E. Terra Cotta Avenue Crystal Lake, IL 60014

Pour toute question, veuillez appeler le service à la clientèle au 1 800 456-7865.
©2012 Knaack LLC

