

GO EAST	LITERATURE NO	PROJECT NO	PAGE(S)	SIZE	INK(S)	
Stationery and Office Supplies	70-0716-3131-4	71937	10	A4 - 8.2677" x 11.6929"	1 Process Color	Black

# 3M

## Adjustable Keyboard Tray Bandeja ajustable para el teclado Plateau ajustable pour clavier Bandeja de teclado ajustável

OWNER'S MANUAL  
MANUAL DEL PROPIETARIO  
MANUEL DE L'UTILISATEUR  
MANUAL DO PROPRIETÁRIO

Platform Number KP200LE for models:  
Número de plataforma KP200LE para los modelos:  
Numéro de plateforme KP200LE pour les modèles :  
Plataforma número KP200LE para os modelos:

AKT180LE  
AKT150LE  
AKT151LE  
AKT100LE  
AKT101LE  
AKT80LE



② – ③	Specifications Especificaciones Spécifications Especificações	⑤ – ⑧	Assembly Instructions Instrucciones de armado Instructions d'assemblage Instruções de montagem
③ – ④	Safety Information Información de seguridad Consignes de sécurité Informações de segurança	⑨	Troubleshooting Solución de problemas Dépannage Resolução de problemas
④ – ⑤	Parts List Lista de piezas Liste des pièces Lista de peças	⑨ – ⑩	Warranty Information Información de garantía Information sur la garantie Informações sobre a garantia

Specifications    Spécifications  
Especificaciones    Especificações

	AKT180LE	AKT150LE	AKT151LE	AKT100LE	AKT101LE	AKT80LE
<b>Tilt Range</b> Back/Forward <b>Rango de inclinación</b> Adelante/Atrás <b>Inclinez vers</b> L'arrière/L'avant <b>Amplitude de oscilação</b> Para frente para trás	+10° / -15°	+10° / -15°	+10° / -15°	+10° / -15°	+10° / -15°	+15° / -15°
<b>Height Above Mounting Surface</b> <b>Altura</b> Sobre la superficie de montaje <b>Taille</b> Surface de montage supérieure <b>Altura</b> Sobre a superfície de montagem	10" (254 mm)	3 ¼" (82,5 mm)	3 ¼" (82,5 mm)	1" (25,4 mm)	1" (25,4 mm)	1 ½" (38,1 mm)
<b>Depth Below Mounting Surface</b> <b>Profundidad</b> Bajo la superficie de montaje <b>Profondeur</b> Surface de montage inférieure <b>Profundidade</b> Abaixo da superfície de montagem	5" (127 mm)	6" (152 mm)	6" (127 mm)	4 ½" (114 mm)	4 ½" (114 mm)	4 ½" (114 mm)
<b>Swivel</b> <b>Giratorio</b> <b>Pivot</b> <b>Articulação</b>	360°	360°	360°	360°	360°	360°
<b>Track Length</b> <b>Longitud de la pista</b> <b>Longueur du rail</b> <b>Comprimento do trilho</b>	23" (584 mm)	23" (584 mm)	17 ¾" (450 mm)	21 ¾" (552 mm)	17 ¾" (450 mm)	17 ¾" (450 mm)
<b>Required Depth under Mounting Surface</b> <b>Profundidad necesaria</b> por debajo de la superficie de montaje <b>Profondeur nécessaire</b> sous la surface de fixation <b>Profundidade necessária</b> sob superfície de montagem	23 ¼" (590 mm)	23 ¼" (590 mm)	18" (457 mm)	22" (558 mm)	18" (457 mm)	18" (457 mm)
<b>Required Width under Mounting Surface</b> <b>Ancho necesario</b> por debajo de la superficie de montaje <b>Largeur nécessaire</b> sous la surface de fixation <b>Largura necessária</b> sob superfície de montagem	24" (609 mm)	24" (609 mm)	24" (609 mm)	24" (609 mm)	24" (609 mm)	24" (609 mm)
<b>Suitable for Corner Workstations</b> <b>Adecuado para estaciones de trabajo para esquinas</b> <b>Convient aux postes de travail en coin</b> <b>Apropriado para estações de trabalho em cantos</b>	Yes Si Oui Sim	Yes Si Oui Sim	No No Non Não	Yes Si Oui Sim	No No Non Não	No No Non Não
<b>Required Minimum Length for Diagonal Corner</b> <b>Longitud mínima necesaria</b> para esquina diagonal <b>Longueur minimale nécessaire</b> pour un coin en diagonale <b>Comprimento mínimo necessário</b> para canto diagonal	17" (431 mm)	17" (431 mm)	-	17" (431 mm)	-	-

	AKT180LE	AKT150LE	AKT151LE	AKT100LE	AKT101LE	AKT80LE
<b>Required Minimum Radius for Curved Corner</b> <b>Radio mínimo necesario para esquina curva</b> <b>Rayon minimal nécessaire pour un coin courbé</b> <b>Raio mínimo necessário para canto curvo</b>	12" (304 mm)	12" (304 mm)	-	12" (304 mm)	-	-
<b>Meets BIFMA Specifications (x 5.5-2008)</b> <b>Cumple con la especificaciones BIFMA (x 5.5-2008)</b> <b>Satisfait aux spécifications de la BIFMA (x 5.5-2008)</b> <b>Atende as especificações da BIFMA (x 5.5-2008)</b>	Yes Si Oui Sim	Yes Si Oui Sim	Yes Si Oui Sim	Yes Si Oui Sim	Yes Si Oui Sim	Yes Si Oui Sim
<b>Stows Completely Under Mounting Surface</b> <b>Se guarda completamente bajo la superficie de montaje</b> <b>Se range complètement sous la surface de montage</b> <b>Aloja-se completamente sob a superfície de montagem</b>	No, extends 1" (25,4 mm) when fully stowed  Se extiende 1" (25,4 mm) cuando se guarda completamente  Non, s'allonge de 1" (25,4 mm) lorsque rangé  Não, expande-se 1" (25,4 mm) quando totalmente alojado	Yes Si Oui Sim	No, extends 1 ½" (38,1 mm) when fully stowed  Se extiende 1 ½" (38,1 mm) cuando se guarda completamente  Non, s'allonge de 1 ½" (38,1 mm) lorsque rangé  Não, expande-se 1 ½" (38,1 mm) quando totalmente alojado	Yes Si Oui Sim	Yes Si Oui Sim	Yes Si Oui Sim
<b>Warranty</b> <b>Garantía</b> <b>Garantie</b> <b>Garantia</b>	Lifetime on Keyboard Tray. One year on Gel Wristrests. Vida útil de la bandeja para el teclado. Un año para los apoya muñecas de gel. Garantie à vie sur le plateau pour clavier. Garantie d'un an pour les appuis-poignets en gel. Vida útil em bandeja de teclado. Um ano em descansos para pulso de gel.					

Gel-filled wristrests with antimicrobial product protection inhibit the growth of microorganisms, such as bacteria, on the product surface, that can cause stains, odors and product degradation.

Los apoya muñecas rellenos con gel con protección antimicrobiana del producto inhiben la formación de microorganismos, tales como las bacterias, que pueden causar manchas, olores y la degradación del producto.

Les appuis-poignets remplis de gel avec revêtement antimicrobien prévenant la croissance de micro-organismes tels que les bactéries qui créent des taches, des odeurs et endommagent l'appui-poignet.

Os descansos para pulso cheios de gel com proteção de produto anti-microbiano inibem o crescimento de microorganismos, como bactérias, que podem causar manchas, odores, e deterioração do produto.

### INTENDED USE

This product has been designed and tested as an adjustable support for keyboard and mouse or trackball.

#### WARNING

To reduce the risks associated with choking, dispose of all unused small parts after assembly.

#### CAUTION

Do not lean or sit on this product. It is not designed to support your weight and may collapse, resulting in injury.

### NOTICE

3M Adjustable Keyboard Trays should only be installed on stable desks or work surfaces capable of supporting the keyboard tray and keyboard in its in-use position.

### USO PROYECTADO

Este producto ha sido diseñado y testeado como un soporte ajustable para el teclado, ratón o bola de rastreo.

#### ADVERTENCIA

Para reducir los riesgos asociados a la asfixia, deseché todas las piezas pequeñas no utilizadas después de armado.

#### ADVERTENCIAS

No se apoye o siente en este producto. No está diseñado para tolerar su peso y puede colapsar, ocasionando lesiones.

### AVISO

Las Bandejas Ajustables para el Teclado de 3 M deben ser instaladas solamente sobre escritorios o superficies de trabajo firmes capaces de sostener la bandeja del teclado y el teclado en su posición de uso.

### UTILISATION PRÉVUE

Ce produit a été conçu et testé en tant que support ajustable pour un clavier avec une souris ou une boule de commande.

#### AVERTISSEMENT

Pour réduire les risques d'étouffement, débarrassez-vous de toutes les petites pièces non utilisées une fois l'assemblage terminé.

**⚠️ AVERTISSEMENT**

Ne vous appuyez ni ne vous asseyez sur ce produit. Il n'est pas conçu pour supporter le poids d'une personne et peut s'effondrer et causer des blessures.

**AVIS**

Les plateaux pour claviers ajustables 3M doivent être installés sur un bureau ou une surface de travail stable capable de supporter un plateau pour clavier en position d'utilisation.

**USO PRETENDIDO**

Este produto foi feito e testado com um suporte ajustável para teclado e mouse ou "Trackball".

**⚠️ ATENÇÃO**

Para reduzir os riscos associados com engasgamento, descarte todas as peças pequenas não utilizadas após a montagem.

**⚠️ CUIDADO**

Não se apoie ou se sente neste produto. Não é feito para suportar seu peso e pode quebrar, resultando em lesão.

**AVISO**





As bandejas para teclado ajustáveis da 3M devem ser instaladas somente em escrivaninhas estáveis ou superfícies de trabalho capazes de suportarem a bandeja do teclado e o teclado em sua posição em uso.



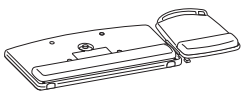
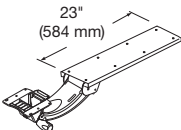
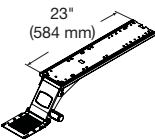
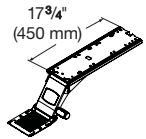
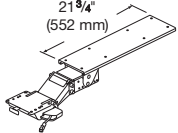
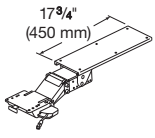
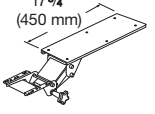

## Parts List



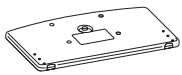

## Liste des pièces

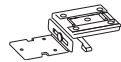
## Lista de piezas

## Lista de peças

	AKT180LE	AKT150LE	AKT151LE	AKT100LE	AKT101LE	AKT80LE
 KP200LE				1		
 23" (584 mm)	1					
 23" (584 mm)		1				
 17 <sup>3</sup> / <sub>4</sub> " (450 mm)			1			
 21 <sup>3</sup> / <sub>4</sub> " (552 mm)				1		
 17 <sup>3</sup> / <sub>4</sub> " (450 mm)					1	
 17 <sup>3</sup> / <sub>4</sub> " (450 mm)						1
				1		
				6		
				2		

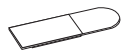
	KP200LE
	1
	1
	1
	1
	1

	KP200LE
	3
	4
	4
	4

Required Hardware (not included)  
 Piezas requeridas (no se incluyen)  
 Matériel requis (non compris)  
 Equipamento requerido (não incluído)

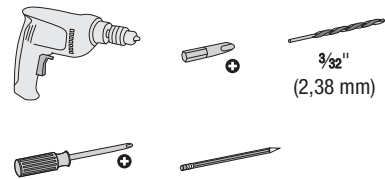

1

**Attaching Keyboard Wristrest**  
**Para colocar el apoya muñecas del teclado**  
**Attacher l'appui-poignets du clavier**  
**Fixação do descanso de pulso de teclado**

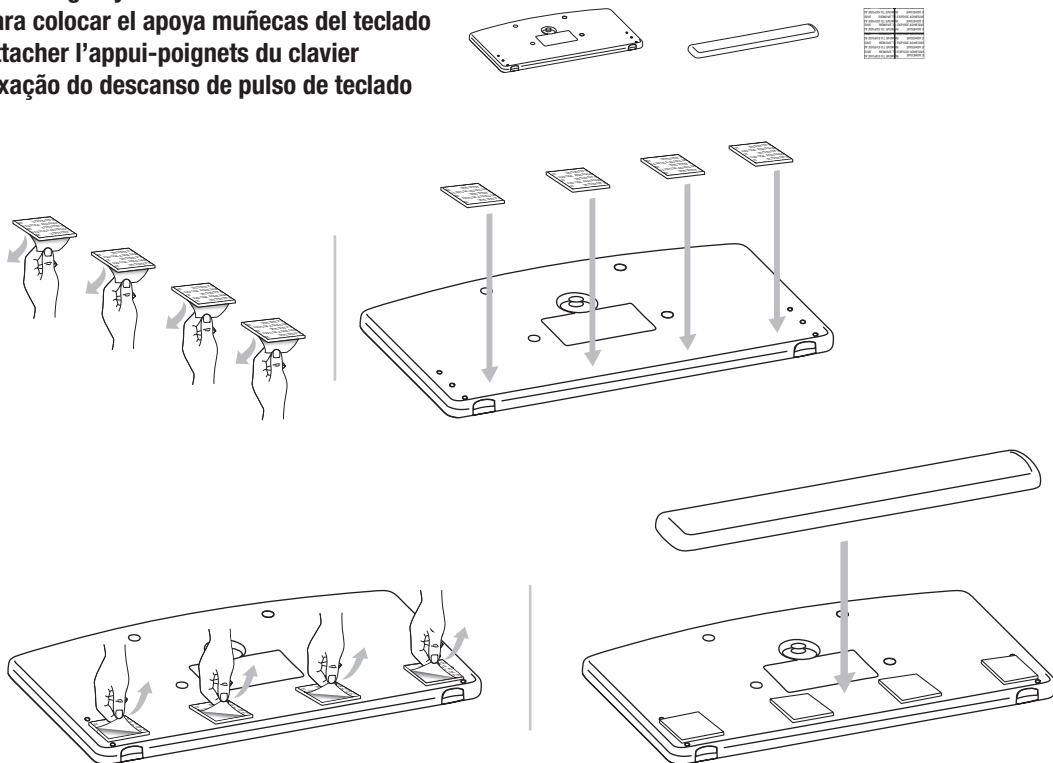

2

### Attaching Mouse Wristrest

Para colocar el apoya muñecas del ratón

Attacher l'appui-poignets de la souris

Fixação do descanso de pulso de mouse

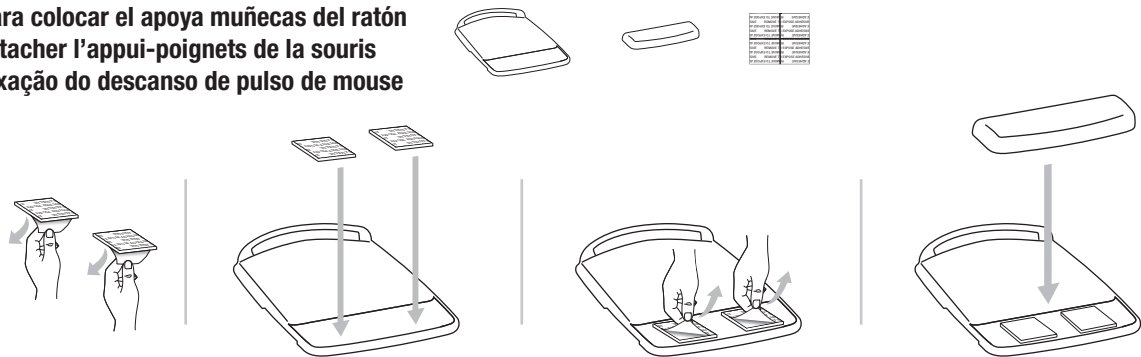

3

### Attaching Mouse Platform to Keyboard Platform Left or Right

Para ajustar la plataforma del ratón a la plataforma del teclado Izquierda o derecha

Attacher la plateforme de la souris à la plateforme du clavier Gauche ou droite

Fixação de plataforma de mouse a uma plataforma de teclado Esquerda ou direita

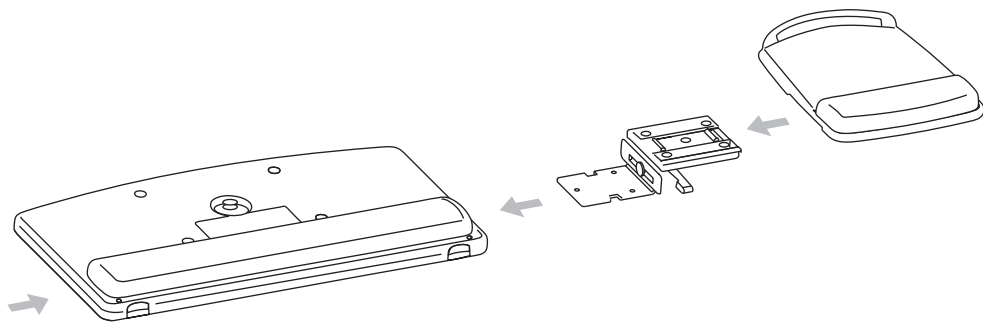

4

### Attaching Keyboard Platform to Arm

Para colocar la plataforma del teclado al brazo

Attacher la plateforme du clavier au bras

Fixação de plataforma de teclado a um braço

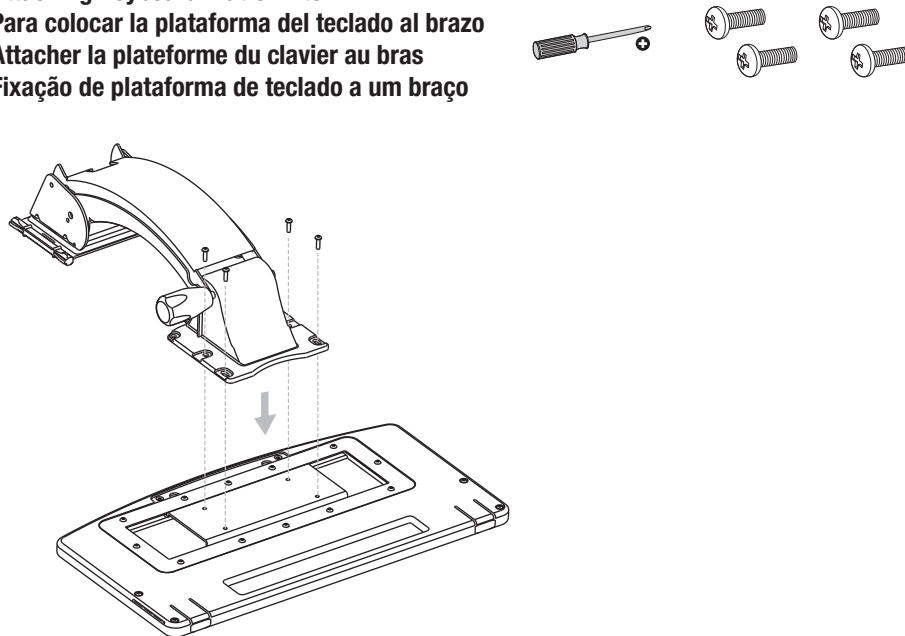

5

**Installing Track**  
**Para instalar la pista**  
**Installer le rail**  
**Instalação do trilho**

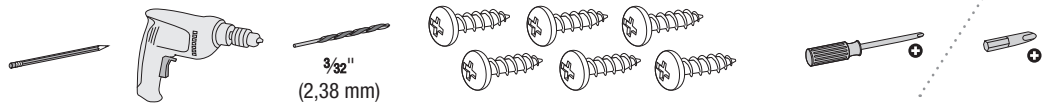

**IMPORTANT NOTE**  
**NOTA IMPORTANTE**

**AVIS IMPORTANT**  
**NOTA IMPORTANTE**

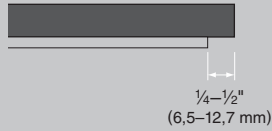

Position track slightly back from front edge of desk.  
 Ubicar la pista levemente hacia atrás del borde frontal del escritorio.  
 Placez le rail légèrement derrière la bordure avant du bureau.  
 Posicione o trilho ligeiramente atrás da extremidade frontal da escrivaninha.



Do not drill through desk.  
 No taladrar a través del escritorio.  
 Ne pas percer le bureau.  
 Não perfure a escrivaninha.

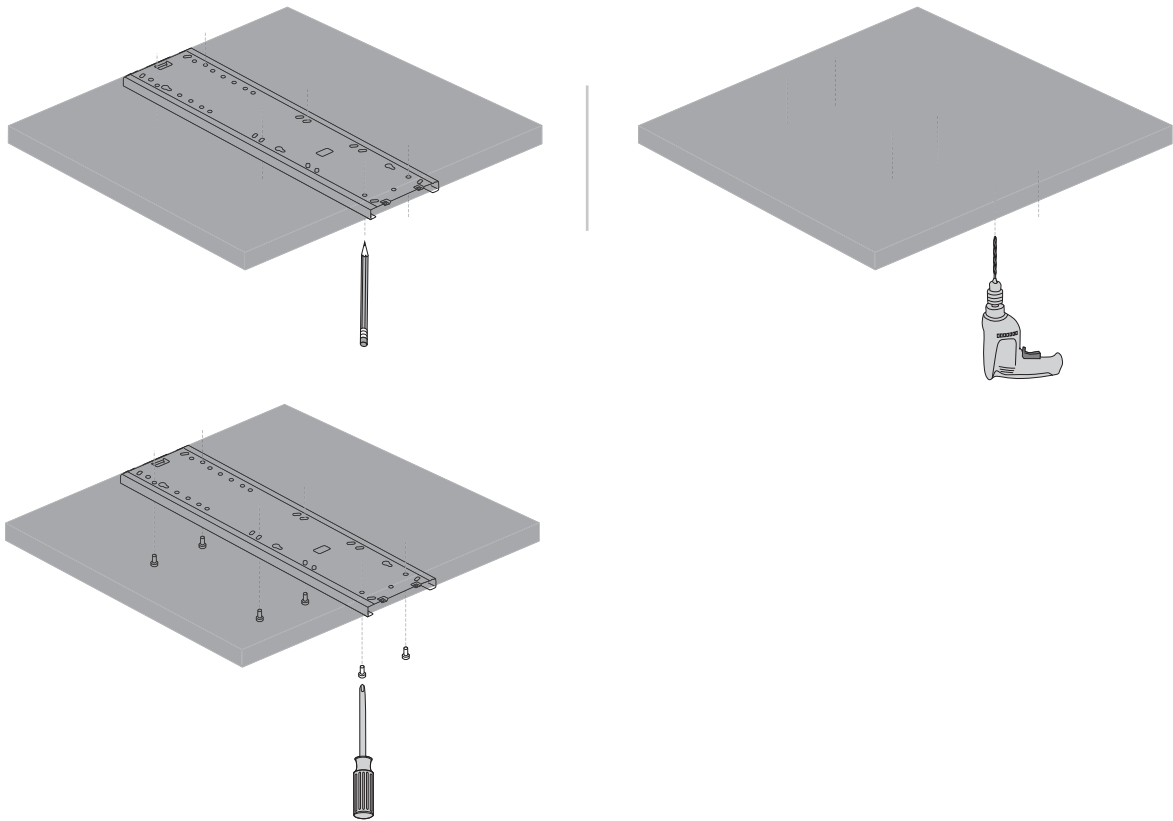

6

**Inserting Arm and Attaching Stopper**  
**Insertar el brazo y colocar la traba**  
**Insérer le bras et la butée**  
**Inserção do braço e fixação do batente**

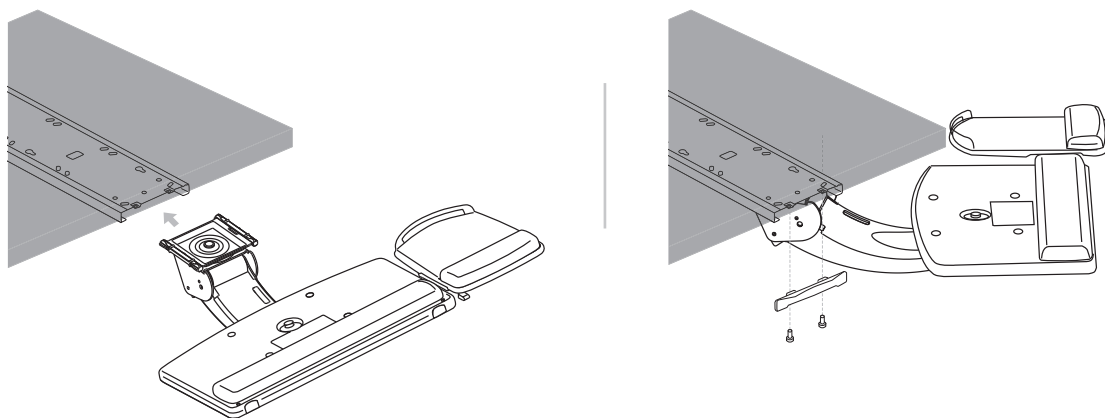
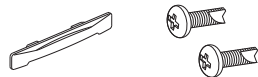

**Affixing Keyboard**  
**Cómo pegar el teclado**  
**Apposer le clavier**  
**Fixação do teclado**

1	2	3	4
5	6	7	8
9	10	11	12
13	14	15	16
17	18	19	20
21	22	23	24
25	26	27	28
29	30	31	32
33	34	35	36
37	38	39	40
41	42	43	44
45	46	47	48
49	50	51	52
53	54	55	56
57	58	59	60
61	62	63	64
65	66	67	68
69	70	71	72
73	74	75	76
77	78	79	80
81	82	83	84
85	86	87	88
89	90	91	92
93	94	95	96
97	98	99	100

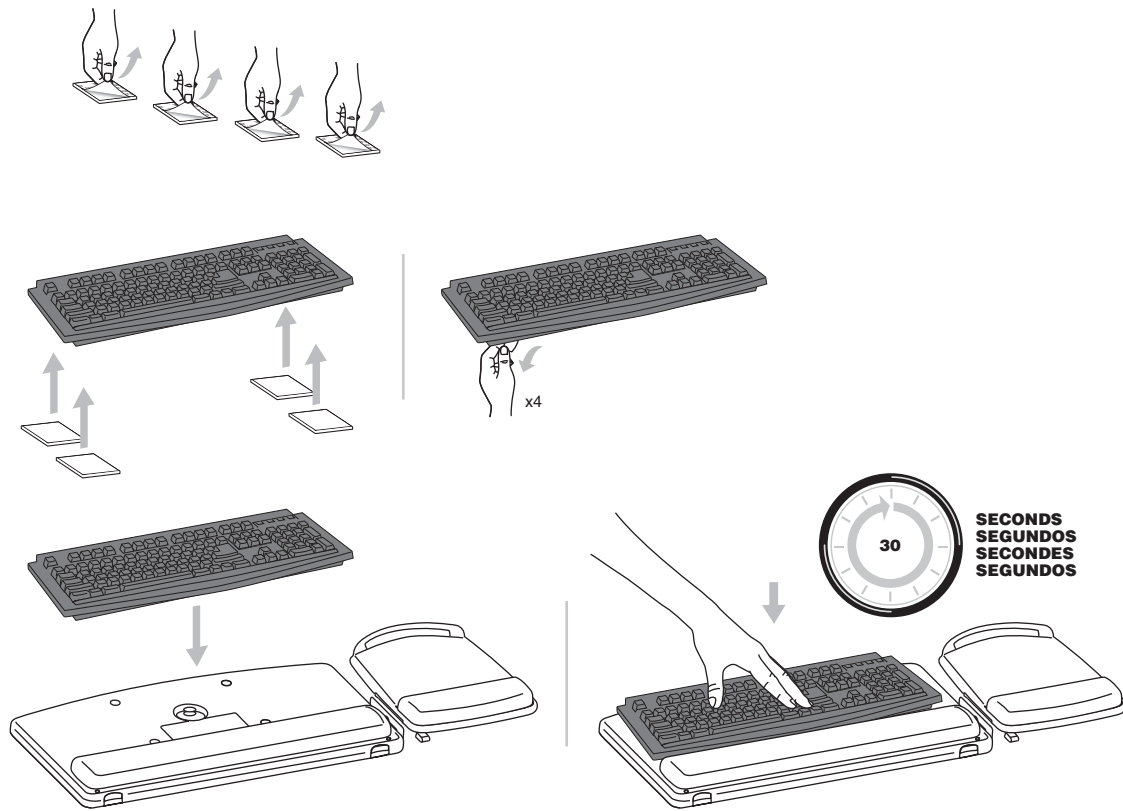

**Routing Cables**  
**Pasado de cables**  
**Câbles d'acheminement**  
**Roteamento de cabos**

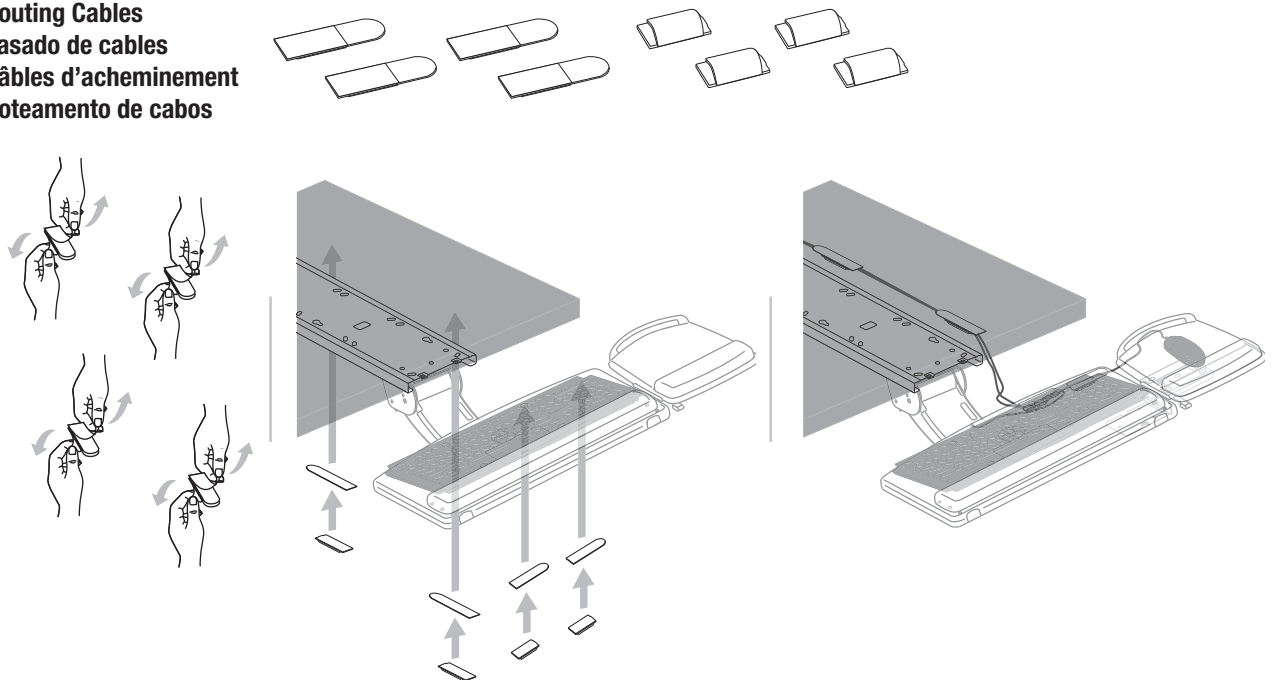



REMOVING COMMAND™ FASTENERS  
CÓMO EXTRAER LOS SUJETADORES COMMAND™

RETIRER LES FIXATIONS COMMAND™  
REMOÇÃO DOS PRENDEDORES COMMAND™

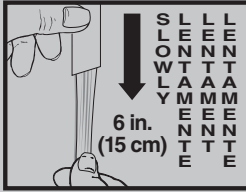

1. To prevent fastener from snapping your fingers, LIGHTLY PRESS TOP OF STRIP as shown.
2. SLOWLY slide the tab STRAIGHT AGAINST THE SURFACE, stretching at least 6 inches (15 cm) until the strip releases. Repeat for other fasteners.

1. Para evitar que el sujetador muerda sus dedos, PRESIONE SUAVEMENTE LA PARTE SUPERIOR DE LA TIRA tal como se muestra.
2. LENTAMENTE deslice la lengüeta DIRECTAMENTE CONTRA LA SUPERFICIE, estirando al menos 6 pulgadas (15 cm) hasta que la tira se desprege de la pared. Repita el procedimiento para los otros sujetadores.

1. Pour éviter de se pincer les doigts, appuyer LÉGÈREMENT SUR LE DESSUS DE LA BANDE, tel qu'illustré.
2. Faire glisser LENTEMENT l'onglet À PLAT LE LONG DU MUR et étirer la bande d'au moins 15 cm (6 po) jusqu'à ce qu'elle se détache du mur. Répéter l'opération pour les autres attaches.

1. Para evitar que o prendedor fira seus dedos, PRESSIONE GENTILMENTE O ALTO DA FAIXA como mostrado.
2. LENTAMENTE deslize a alça DE FORMA RETA CONTRA A SUPERFÍCIE, esticando por pelo menos 15 cm (6 polegadas) até que a faixa se solte. Repita para os outros prendedores.

For assistance or additional Command™ Adhesive or Dual Lock™ Strips, call 1-800-332-7483. Request Dual Lock™ Kit #78-8118-3887-5.

Pour obtenir de l'aide ou des bandes adhésives Command™ ou Dual Lock™ supplémentaires, composez le 1-800-332-7483. Demander l'ensemble Dual Lock™ #78-8118-3887-5.

Para lograr ayuda o más Adhesivo Command™ o Tiras Dual Lock™, llamar al 1-800-332-7483. Solicite el Kit Dual Lock™ #78-8118-3887-5.

Para ajuda ou faixa adicionais adesivas Command™ ou Dual Lock™, ligue para 1-800-332-7483. Requer o Kit Dual Lock™ número 78-8118-3887-5.

Warranty Information  
Información de garantía

Information sur la garantie  
Informações sobre a garantia

Limited Lifetime Warranty for Adjustable Keyboard Tray and Limited One-Year Warranty for Wristrests

3M warrants to the owner of this Keyboard Tray that it is free from defects in material and workmanship under normal use and service for the lifetime of the keyboard tray and one year for the wristrests from the original date of purchase. The warranty does not include normal wear and tear or failure due to operator misuse, carelessness or any accidental cause. 3M MAKES NO OTHER WARRANTIES OR CONDITIONS, EXPRESS OR IMPLIED, INCLUDING, BUT NOT LIMITED TO, ANY IMPLIED WARRANTY OR CONDITION OF MERCHANTABILITY OR FITNESS FOR A PARTICULAR PURPOSE.

If, after the date of purchase, the product proves to be defective or requires service, your exclusive remedy and 3M's and seller's sole obligation shall be, at 3M's option, to repair or replace the product. If you have a problem with the product, please call our Customer Service toll-free number, 1-800-332-7483. If requested by 3M, you must send the product to 3M at your sole cost.

This warranty does not cover damage resulting from accidents, misuse, abuse, and lack of reasonable care.

**Limitation of Liability** Except where prohibited by law, 3M and seller will not be liable for any loss or damage arising from this 3M product, whether direct, indirect, special, incidental or consequential, regardless of the legal theory asserted, including warranty, contract, negligence or strict liability.

This warranty gives you specific legal rights, and may vary from state to state. The foregoing Limited Lifetime Warranty, Limited One-Year Warranty and Limitation of Liability language may be changed only by a written agreement signed by authorized officers of 3M and seller.

**Return Privilege** This product is sold subject to the foregoing Limited Lifetime Warranty, Limited One-Year Warranty and Limitation. If you do not wish to purchase the product subject to these conditions, then you may return the product to 3M for a full refund of your purchase price within ten (10) days after the purchase date. Call 1-800-332-7483 for return instructions.

Garantía limitada de vida útil de la bandeja ajustable para el teclado y garantía limitada por un año para los apoya muñecas

3M garantiza al propietario de esta bandeja para el teclado que la misma está libre defectos en el material y en la elaboración bajo uso normal y service por la vida útil de la bandeja para el teclado y un año para los apoya muñecas a partir de la fecha original de la compra. La garantía no incluye el uso y desgaste normal ni fallas debidas al mal uso o negligencia por parte del operador o cualquier causa accidental. 3M NO OTORGA NINGUNA OTRA GARANTÍA NI CONDICIÓN, EXPLÍCITAS O IMPLÍCITAS, QUE INCLUYAN ENTRE OTRAS COSAS,

NINGUNA GARANTÍA O CONDICIÓN IMPLÍCITA DE COMERCIABILIDAD O ADECUACIÓN PARA UN PROPÓSITO ESPECÍFICO.

Si, luego de la fecha de compra, se demuestra que el producto está defectuoso o requiere de una reparación, el remedio exclusivo del usuario y la única obligación de 3M y del vendedor será, a criterio de 3M, reemplazar o devolver el producto. Si experimenta algún inconveniente con el producto, no dude en comunicarse con la línea gratuita del Servicio de atención al cliente: 1-800-332-7483. Si así lo requiriera 3M, usted deberá enviar el producto a 3M haciéndose cargo de los gastos.

Esta garantía no cubre daños ocasionados por accidentes, mal uso, abuso y falta de un cuidado razonable.

**Descargo de responsabilidad** Excepto donde la ley lo prohíba, 3M y el vendedor no serán responsables de ninguna pérdida o daño que surgiese del producto 3M, ya sea directo, indirecto, especial, incidental o consecuente, independientemente de la teoría legal declarada, incluyendo garantías, contratos, negligencia o responsabilidad estricta.

Esta garantía le otorga derechos legales específicos y queda sujeta a posibles modificaciones de acuerdo al estado. La precedente garantía limitada de vida útil, garantía limitada por un año y la limitación de responsabilidades por el lenguaje puede cambiar sólo ante un acuerdo por escrito firmado por el personal autorizado de 3M y el vendedor.

**Privilegio de devolución** Se vende este producto sujeto a las precedentes: garantía limitada de vida útil, garantía limitada por un año y garantía de responsabilidad limitada. Si no desea comprar el producto sujeto a estas condiciones, puede devolver el producto a 3M y obtener un reembolso completo del precio de compra en un período máximo de diez (10) días posteriores a la fecha de compra. Llame al 1-800-332-7483 si desea conocer las instrucciones para devoluciones.

Garantie à vie limitée pour plateau réglable pour claviers et garantie limitée de un an pour repose-poignets

3M garantit au propriétaire de ce plateau pour clavier qu'il est exempt de défauts des matériaux et de fabrication dans le cas d'une utilisation et d'un entretien dans des conditions normales pour la durée totale d'utilisation du plateau pour clavier et pour une période d'un an pour les appuis-poignets à compter de la date d'achat. La garantie ne couvre pas l'usage normal ni toute déféctuosité survenant suite à un mauvais usage, un manque de diligence ou toute cause accidentelle. 3M N'ACCORDE AUCUNE AUTRE GARANTIE OU CONDITION Y COMPRIS, MAIS NON LIMITÉE À, TOUTE GARANTIE OU CONDITION IMPLICITE DE VALEUR MARCHANDE ET D'ADÉQUATION À UN BUT PARTICULIER.

Dans le cas où suivant la date d'achat, le produit présente des défauts ou nécessite un entretien quelconque, la seule obligation de 3M et du vendeur, et le remède exclusif de l'utilisateur sera, au choix de 3M, la réparation ou le remplacement du produit. Si vous avez un problème avec le produit, contactez notre service à la clientèle sans frais au 1 800 332-7483. Si 3M en fait la demande, vous devrez expédier le produit à 3M à vos frais.

Cette garantie ne couvre pas les dommages résultant d'un accident, d'un mauvais usage, d'un abus, et d'un manque de diligence raisonnable.

**Limitation de responsabilité** Sauf là où la loi l'interdit, 3M et le vendeur ne seront pas tenus responsables pour toutes pertes ou dommages, directs ou indirects, spéciaux, accidentels ou consécutifs causés par ce produit 3M, peu importe la théorie juridique ou équitable revendiquée, incluant la garantie, le contrat, la responsabilité pour négligence ou la responsabilité objective. Cette garantie vous donne un droit en common law pouvant varier d'une province à l'autre.

Cette garantie vous donne un droit en common law pouvant varier d'une province à l'autre. La susdite garantie à vie limitée, garantie limitée d'un an ainsi que la limitation de responsabilité peuvent être modifiées uniquement par le biais d'une entente écrite signée par les responsables autorisés de 3M et le vendeur.

**Privilèges de retour** Ce produit est vendu selon les termes de la susdite garantie à vie limitée, de la garantie limitée d'un an et de la limitation de responsabilité. Si vous ne souhaitez pas faire l'achat de ce produit sous ces conditions, vous pouvez le retourner à 3M pour un remboursement total du prix payé, à condition de le faire dans les dix (10) jours suivant la date d'achat. Appelez au 1 800 332-7483 pour les instructions de retour.

## Garantia limitada para a vida toda para bandeja de teclado ajustável e garantia limitada de um ano para descansos de pulso

A 3M garante ao proprietário desta Bandeja de Teclado que ela está livre de defeitos materiais e de fabricação sob uso e serviço normal para toda a vida da bandeja de teclado e

um ano para os descansos de pulso a partir da data original de compra. A garantia não inclui o desgaste e uso normais ou falhas devido a uso incorreto do operador, falta de cuidado, ou qualquer causa acidental. A 3M NÃO OFERECE NENHUMA OUTRA GARANTIA OU CONDIÇÕES, EXPRESSAS OU IMPLÍCITAS, INCLUINDO, MAS NÃO LIMITADO A QUALQUER GARANTIA OU CONDIÇÃO IMPLÍCITA DE COMERCIALIZAÇÃO OU ADEQUAÇÃO PARA UM FIM ESPECÍFICO.

Caso seja provado, após a data de compra, que o produto está defeituoso ou precisa de assistência, sua reparação exclusiva e a única obrigação da 3M e do revendedor será, à critério da 3M, reparar ou substituir o produto. Caso você tenha problemas com o produto, por favor, ligue para o número grátis da Assistência ao Cliente, 1-800-332-7483. Caso solicitado pela 3M, você deverá enviar o produto para a 3M arcando com as despesas. Esta garantia não cobre danos resultando de acidentes, uso equivocado, abuso, ou falta de cuidado razoável.

**Limitação de Responsabilidade** Exceto onde proibido por lei, a 3M e o vendedor não serão responsáveis por qualquer perda ou dano resultante deste produto da 3M, quer direto ou indireto, específico, incidental ou indireto, independentemente da teoria legal utilizada, incluindo garantia, contrato, negligência, ou responsabilidade estrita.

Esta garantia lhe dá direitos legais específicos, e pode variar de estado para estado. O idioma da garantia limitada para a vida toda, garantia limitada de um ano, e limitação de responsabilidade anteriores pode ser mudado somente por um acordo por escrito assinado pelos agentes autorizados da 3M e do revendedor.

**Privilégio de devolução** Este produto é vendido sujeito à garantia limitada para a vida toda, garantia limitada de um ano, e limitação de responsabilidade anteriores. Caso você não queira comprar o produto sujeito à essas condições, então você poderá devolver o produto à 3M para um reembolso total de seu preço de compra em até dez (10) dias após a data de compra. Ligue para 1-800-332-7483 para obter instruções para devolução.

# 3M

### Stationery & Office Supplies Division

Division des fournitures de bureau

3M Center

St. Paul, MN 55144-1000

IMPORTADO Y DISTRIBUIDO EN MÉXICO POR:

**3M MÉXICO S.A. DE C.V.**

AVENIDA SANTA FE 190

COL. SANTA FE, C.P. 01210

DEL. ALVARO OBREGÓN

MÉXICO, D.F. MÉXICO

R.F.C. TMM - 720509 PYA

CENTRO DE ATENCIÓN TELEFÓNICA: 52 70 20 60

DEL INTERIOR: 01 800 716 04 49

Imported in Canada by 3M:

Importé au Canada par 3M:

**3M Office Markets, Canada**

**Division des fournitures de bureau 3M**

P.O. Box/C.P. 5757 London, Ontario N6A 4T1

Téc. Resp. Miriam B. Tambascia CRQ IV 04313144

Importado da Coréia do Sul

**3M do Brasil Ltda.**

Via Anhangüera, Km 110, Sumaré - SP

CNPJ 45.985.371/0001-08

Indústria Brasileira

Ligue Grátis: 0800-132333

Válido até: Dez/2.005

Importado y distribuido en la Argentina:

RFC TMM-720509-PYA

**3M Argentina S.A.C.I.F.I.A.**

Los Arboles 842

1686 Hurlingham

Provincia de Buenos Aires Argentina

Tel: 4469-8200

**3M Chile S.A.**

Santa Isabel 1001, Providencia

Santiago, Chile

Te. (56-2) 600-300-3636



<http://www.3M.com/ergo>  
 e-mail / courriel / correo electrónico  
 endereço eletrônico: [innovation@mmm.com](mailto:innovation@mmm.com)

*We're easy to reach:*

*Pour nous rejoindre! Rien de plus facile!*

*Comuníquese con nosotros:*

*Comunique-se conosco, é fácil:*

**1- 800-332-7483**

© 3M 2013

All Rights Reserved.

Todos los derechos reservados.

Tous droits réservés.

Todos os direitos reservados.

3M, Command, Dual Lock and Precise are trademarks of 3M.

Used under license in Canada.

3M, Command, Dual Lock y Precise son marcas de comercio de 3M.

Utilizado bajo licencia en Canadá.

3M, Command, Dual Lock et Precise sont des marques de commerce de 3M.

Utilisées sous licence au Canada.

3M, Command, Dual Lock e Precise são marcas comerciais da 3M.

Usado sob licença no Canadá.

70-0716-3131-4