

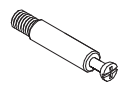





Assembly Instructions

**Bow Front Desk Shell
69370/69406**

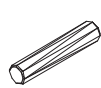
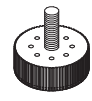
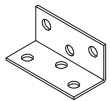
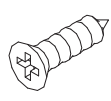
<p>A</p>  <p>Cam Lock 14Pcs</p>	<p>B</p>  <p>Klix Cam 14Pcs</p>	<p>C</p>  <p>Dowel 9Pcs</p>	<p>D</p>  <p>Adjustable Glide 4Pcs</p>	<p>E</p>  <p>6 Hole L-Bracket 5Pcs</p>	<p>F</p>  <p>Screw #4 x 5/8" 30Pcs</p>	<p>G</p>  <p>60mm Black Grommet 2Pcs</p>	<p>H</p>  <p>Cam Cover 14Pcs</p>
---	---	---	--	---	---	--	--

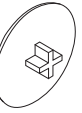
STEP 1

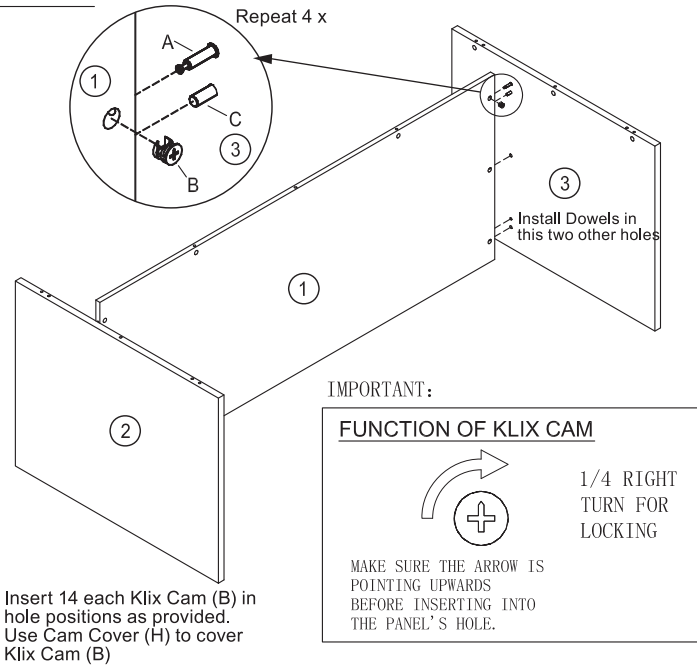

STEP 2

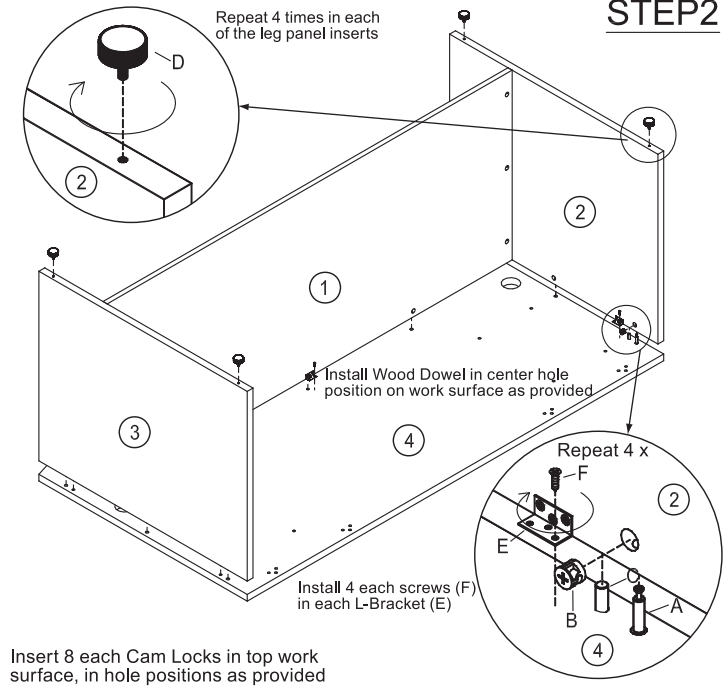

STEP 3

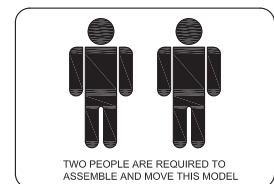
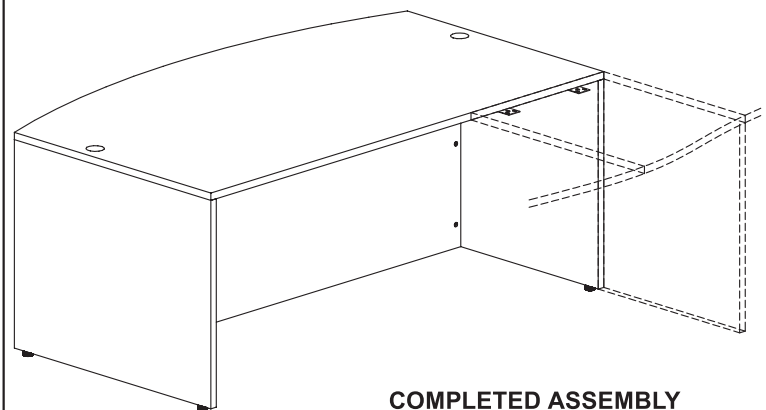
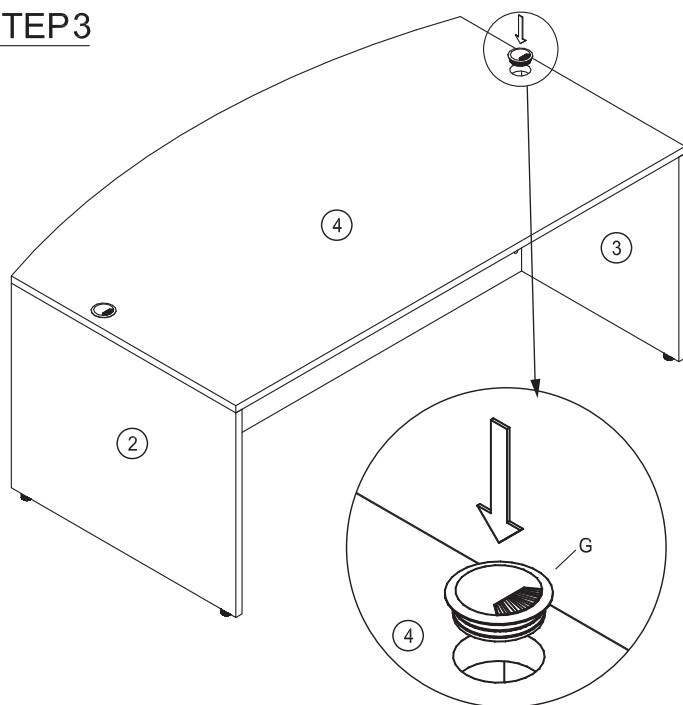







IMPORTANT NOTE:

- Place all laminated parts on a clean and smooth surface such as a rug or carpet to avoid the parts from being scratched.
- Check to make sure that you have all parts and hardware.
- Remove all wrapping materials, including staples and packaging straps before your start to assemble.
- Do not tighten all screws/bolts until pieces are completely assembled.
- Keep all hardware parts out of children's reach.
- It is recommended for 2 persons to complete this assembly.

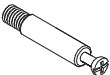

Instructions d'assemblage

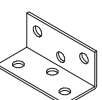
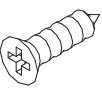
Coquille de bureau à devant arrondi
69370/69406

A  Verrou à came 14mcx	B  Came Klix 14mcx	C  Cheville 9mcx	D  Patin ajustable 4mcx	E  Support en L à 6 trous 5mcx	F  Vis #4 x 5/8" 30mcx	G  Passe-fil noir de 60mm 2mcx	H  Roue montée 14mcx
---	---	---	--	--	---	--	---

ÉTAPE 1

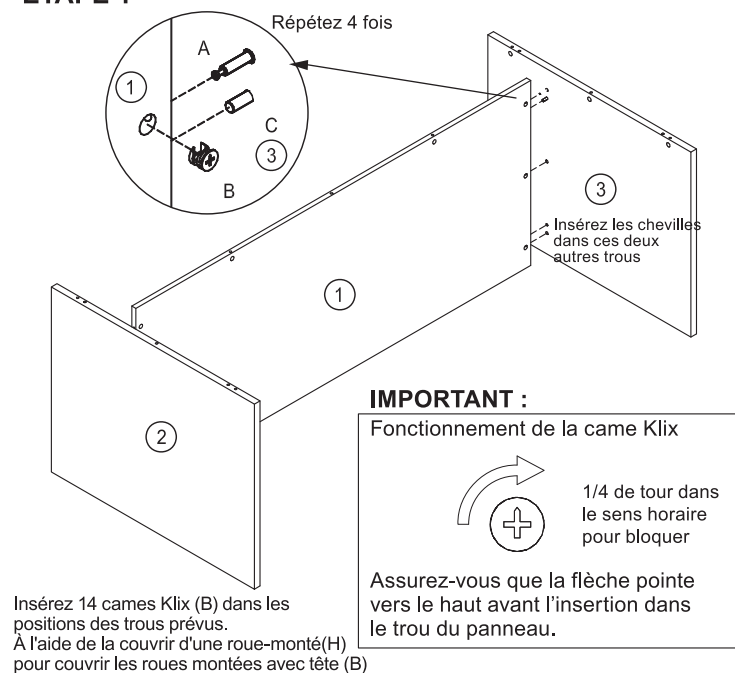

ÉTAPE 2

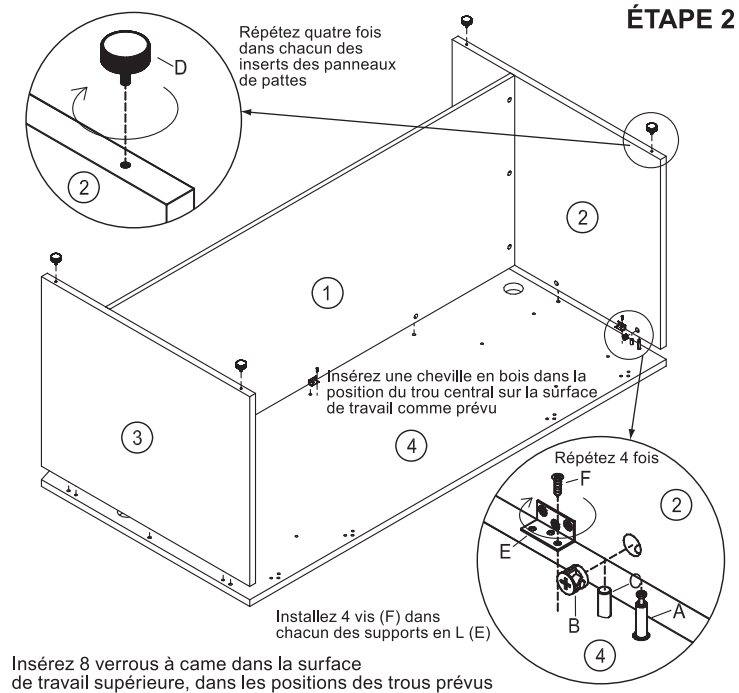

ÉTAPE 3

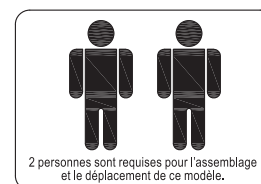
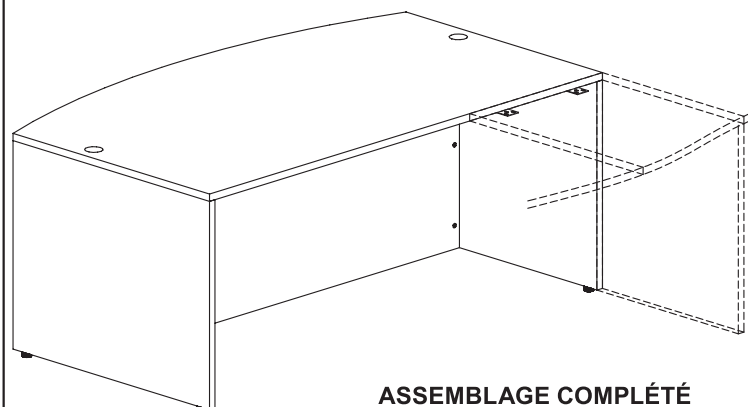
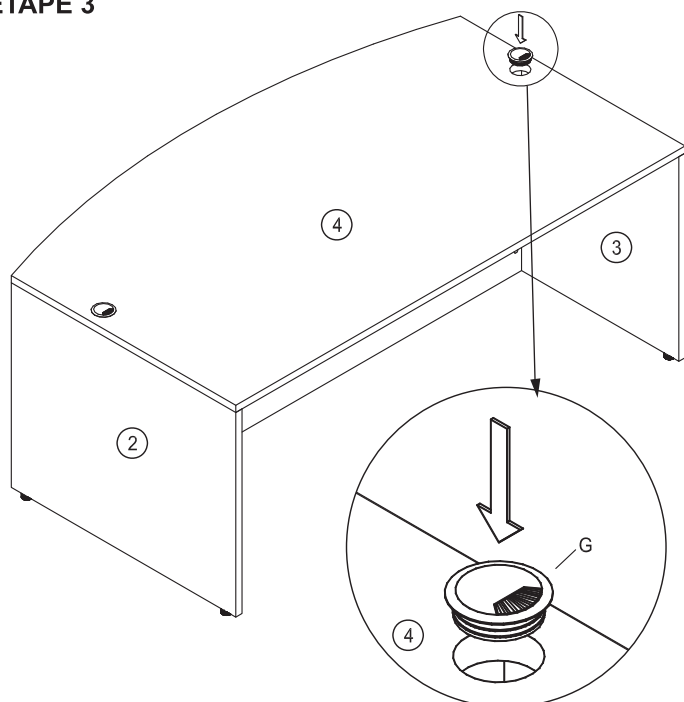

NOTE IMPORTANT :

- Déposez toutes les pièces laminées sur une surface propre et douce comme sur une carpeite ou un tapis afin d'éviter l'éraflure des pièces.
- Vérifiez pour vous assurer que vous avez toutes les pièces et toute la quincaillerie.
- Enlevez tout le matériel d'emballage, incluant les agrafes et les courroies d'emballage avant de débuter l'assemblage.
- Ne serrez pas aucun des boulons/vis avant d'avoir assemblé toutes les pièces.
- Gardez toutes les pièces de quincaillerie hors de portée des enfants.
- Il est recommandé que 2 personnes effectuent cet assemblage.



Instrucciones de ensamble

Escritorio en "P"
69370/69406

<p>A</p> <p>Seguro de ajuste 14 pza</p>	<p>B</p> <p>Leva 14 pza</p>	<p>C</p> <p>Taquete 9 pza</p>	<p>D</p> <p>Riel ajustable 4 pza</p>	<p>E</p> <p>Soporte de escuadra de 6 orificios 5 pza</p>	<p>F</p> <p>Tornillos #4 x 5/8" 30 pza</p>	<p>G</p> <p>Arandela de cabo negra de 60 mm 2 pza</p>	<p>H</p> <p>Rueda montada 14 pza</p>
--	--	--	---	---	---	--	---

PASO 1

Repita 4 veces el procedimiento.

Instale los Taquetes en estos dos orificios.

IMPORTANTE:
Funcionamiento de las Levas

Gire 1/4 de vuelta a la derecha para cerrar.

Asegúrese de que la flecha apunta hacia arriba antes de insertarla en el orificio del tablero.

Inserte 14 Levas (B) en los orificios como se indica. Usar la tapa de rueda montada (H) para cubrir la rueda montada con cabeza (B)

PASO 2

Repita 4 veces el procedimiento en cada una de las inserciones.

Instale los Taquetes de madera en la posición central del orificio sobre la superficie de trabajo como se indica.

Repita 4 veces el procedimiento

Instale 4 Tornillos (F) en cada Soporte de escuadra (E).

Inserte los 8 Seguros de ajuste en los orificios de la superficie superior de trabajo como se indica.

PASO 3

Instale la Arandela de cabo negra (G) en la parte inferior de cada una de las patas como se indica.

ENSAMBLE COMPLETO

Se necesitan dos personas para ensamblar y mover este modelo.

NOTA IMPORTANTE:

- Coloque todas las partes laminadas sobre una superficie limpia y uniforme (como un tapete o la alfombra) para evitar que se rayen.
- Asegúrese de tener todas las partes y la ferretería.
- Antes de empezar a ensamblar remueva todos los materiales de empaque, incluyendo grapas y cintas.
- No apriete todos los tornillos o pernos hasta haber ensamblado todas las piezas.
- Mantenga toda la ferretería fuera del alcance de los niños.
- Se recomienda que dos personas realicen este ensamble.

Instructions

If you are missing parts or have other concerns, please email Lorell@sprich.com or fax: 404-472-9063. Please provide the following information:

1. Full Name
2. Physical Address – do not include P.O. Box as our carriers cannot deliver to a P.O. Boxes
3. Phone Number
4. Model Number
5. Part Number
6. Invoice #
7. Date of Purchase

Note: Our policy is to send all parts requests normal ground transportation, if your requirements are to have these parts via overnight/next day, please provide your designated carrier and account number. Replacement panels are not available. If damaged has occurred during shipment, please return the entire unit to place of purchase for credit and replacement. Original Invoice may be required.

Before you begin:

Open, identify and count all parts prior to assembly. Lay out the parts on a non-abrasive surface such as carpet or blanket.

Instructions

Veuillez nous faire parvenir un courriel à lorell@sprich.com ou un fax à : 404-472-9063, s'il vous manque des pièces ou que vous éprouvez d'autres inquiétudes.

Veuillez fournir l'information suivante :

1. Nom complet
2. Adresse physique – ne donnez pas votre boîte postale car nos livreurs ne peuvent pas livrer à une boîte postale
3. Numéro de téléphone
4. Numéro de modèle
5. Numéro de pièce
6. # de facture
7. Date de l'achat

Note: Notre politique est de livrer toutes les demandes de pièces par la voie terrestre; prière de fournir le nom de votre transporteur ainsi que votre numéro de compte si vos exigences sont d'avoir ces pièces livrées pendant la nuit/le lendemain. Des panneaux de remplacement ne sont pas disponibles. Si des dommages sont survenus durant le transport, prière de retourner l'unité entière à l'endroit de l'achat pour un crédit et un remplacement. La facture originale peut être exigée.

Avant de commencer:

Ouvrez, identifiez et comptez toutes les pièces avant de procéder à l'assemblage. Disposez les pièces sur une surface non-abrasive telle un tapis ou une couverture.

Instrucciones

Si le faltan partes o tiene alguna pregunta, escriba un mensaje de correo electrónico a Lorell@sprich.com o envíe un fax al 404-472-9063.

Recuerde incluir la siguiente información:

1. Nombre completo
2. Domicilio. No incluye apartado postal debido a que nuestros distribuidores no pueden hacer entregas a un apartado postal.
3. Número telefónico
4. Número de modelo
5. Número de parte
6. No. de factura
7. Fecha de compra

Nota: Nuestra política establece enviar todas las partes solicitadas vía terrestre. Si sus requisitos incluyen tener estas partes con un envío nocturno o al día siguiente, sírvase proporcionar su transportista asignado y número de cuenta.

No se cuenta con tableros de repuesto. Si la unidad sufrió algún daño durante el envío, regrésela completa a donde la adquirió para que le reembolsen su pago y se le reemplacen. Se le podría solicitar su factura original.

Antes de iniciar:

Abra, identifique y cuente todas las partes antes del ensamble. Coloque todas las partes en una superficie no abrasiva, como una alfombra o sábana.